

TECHNICAL SERVICES

**PASSIVHAUS-FACHAUSSTELLUNG**

zur **21.** INTERNATIONALEN  
PASSIVHAUSTAGUNG

**28. - 29. April 2017 Wien**

### Passivhaus-Fachausstellung, 28. - 29. April 2017, Messe Wien Congress Center

Veranstaltungsname / Name of Event		Halle & Standnr. / Hall & Standno.	Standgröße in m <sup>2</sup> / Booth size in sqm
Firmenname / Company's name		Straße / Street	
Postleitzahl / Postal Code		Ort / Place	
Ansprechpartner / Responsible person		E-Mail / E-Mail	
Telefon / Phone	Fax / Fax	UID - Nr. / VAT-No. only for EU countries	

 **Bitte unbedingt ausfüllen! / Please fill out!**

**Deadline: 30. März 2017**



€ 80,50  
per m<sup>2</sup> / sqm



#### Dieser Komplettstand beinhaltet folgende Ausstattung: This complete booth includes following equipment:

- **TEPPICH (bitte Farbe auswählen!)**  
*CARPET (please choose colour!)*
- **DECKENRASTER 1 x 1 m an der jeweils offenen Standseite**  
*CEILING GRID 1 x 1 m at concerning open side*
- **WÄNDE weiß beschichtet, H = 250 cm**  
*WALLS white foiled, H = 250 cm*
- **BESCHRIFTUNGSBLENDE pro offener Standseite**  
*FASCIA lettering at each open booth side*
- **1 INFOTHEKE**                             ■ **1 TISCH 80 x 80 cm**  
*1 INFODESK*                                 *1 TABLE 80 x 80 cm*
- **1 WANDKLEIDERHAKEN**           ■ **3 SESSEL, grau**  
*1 WALL HOOK*                             *3 CHAIRS, grey*
- **1 DREIFACHSTECKDOSE\***         ■ **1 BARHOCKER**  
*1 TRIPLE SOCKET\**                         *1 BAR STOOL*
- **1 STRAHLER / 3 m<sup>2</sup> Standfläche, montiert auf Stromschienen**  
*1 SPOT / 3 m<sup>2</sup> booth area, fixed on an electricity rail*
- **1 abschließbare KOJE (1 x 1 m)**  
*1 lockable BOX (1 x 1 m)*
- **Planung & Organisation mit AUF-/ABBAU**  
*Planning & organisation inc. MANTLING and DISMANTLING*

\* ohne Stromanschluß und -verbrauch / without electricity connection

Farbauswahl für Teppich / choose carpet colour:

- rot / red 
- dunkelgrau / dark grey 
- schwarz / black 

**Bahnenteppich** ist zu einem **Aufpreis von EUR 5,-/m<sup>2</sup>** in den folgenden Farben erhältlich / **roll carpet** can be ordered with extra charge EUR 5,-/sqm in following colours:

- azurblau/middle blue            dkl.blau/dark blue
- hellgrün/light green            dkl.grün/dark green            signalrot/light red

(nähere Information siehe Seite "Bodenbelag" / further information at page "floor covering")

Weitere **Standausstattungen** können Sie im Serviceheft für Mietelemente bestellen (siehe folgende Seiten) / **Further equipment** for the booth you can order with the technical orderform for rental elements (look at the following pages)

Bitte tragen Sie den gewünschten **Firmenwortlaut** ein / please fill in the exact **company wording**:



Farbe schwarz, max. 20 Buchstaben / colour black, max. 20 letters

**Aufpreis für Originallogo / original logo with surcharge EUR 41,30**

Bitte die Datei für das Logo als eps file senden / please send the logo as eps file!

**Alle Preise verstehen sich für eine Messedauer bis zu 7 Tagen sowie exkl. MWST. und 1 % Bestandvertragsgebühr.** Preisänderungen bleiben vorbehalten.  
**All prices are quoted for a period of up to seven days and are quoted exclusive VAT and 1% legal charges.** Subject to alteration of prices.

 **WICHTIG - BESTELLFRIST:** Bei Bestellungen innerhalb der letzten 14 Tage vor Messebeginn muss ein Manipulationszuschlag von 25 % verrechnet werden!  
**IMPORTANT - ORDER DEADLINE:** For orders receiving during the last 14 days before fair opening a manipulation surcharge of 25 % is charged!

Durch seine Unterschrift bestätigt der Auftraggeber unsere allgemeine Geschäftsbedingungen (abgedruckt am Ende dieses technischen Bestellheftes) zur Kenntnis genommen zu haben und deren Inhalt als verbindlich zu akzeptieren. Erfüllungsort und Gerichtsstand ist Wien.

By signing this document the customer acknowledges our general terms and conditions (printed on the last page of this technical order form) as noted and accepts it as binding. Place of jurisdiction is Vienna.

**Retour/return to:**

**Expoxx Messebau GmbH | 1021 Wien | Messeplatz 1**  
FAX +43 1 72 720 - 6109    info@expoxx.at

 **DATUM**  
**DATE**

Ort, Datum  
Place, date

 **STEMPEL**  
**STAMP**

Firmenstempel und rechtsverbindliche Unterschrift  
Stamp and obligatory signature

### Passivhaus-Fachausstellung, 28. - 29. April 2017, Messe Wien Congress Center

Veranstaltungsname / Name of Event	Halle & Standnr. / Hall & Standno.	Standgröße in m <sup>2</sup> / Booth size in sqm
Firmenname / Company's name	Straße / Street	
Postleitzahl / Postal Code	Ort / Place	
Ansprechpartner / Responsible person	E-Mail / E-Mail	
Telefon / Phone	Fax / Fax	UID - Nr. / VAT-No. only for EU countries

**Bitte unbedingt ausfüllen! / Please fill out!**

Deadline: 30. März 2017

**Dieser Komplettstand beinhaltet folgende Ausstattung:  
This complete booth includes following equipment:**



- **TEPPICH (bitte Farbe auswählen!)  
CARPET (please choose colour!)**
  - **WÄNDE weiß beschichtet, H = 250 cm, Seitenwand ROT  
WALLS white foiled, H = 250 cm, side wall RED**
  - **BESCHRIFTUNGSBLLENDE an jeder off. Standseite, gebogen  
FASCIA lettering at each open booth side, curved**
  - **1 INFOTHEKE  
1 INFODESK**
  - **1 STEHTISCH, H=103 cm  
1 HIGHTABLE, H=103 cm**
  - **1 WANDKLEIDERHAKEN  
1 WALL HOOK**
  - **3 BARHOCKER  
3 BAR STOOLS**
  - **1 DREIFACHSTECKDOSE\*  
1 TRIPLE SOCKET\***
  - **1 abschließbare KOJE (1 x 1 m)  
1 lockable BOX (1 x 1 m)**
  - **1 STRAHLER / 3 m² Standfläche  
1 SPOT / 3 m² booth area, fixed on an electricity rail**
  - **Planung & Organisation mit AUF-/ABBAU  
Planning & organisation inc. MANTLING and DISMANTLING**
- \* ohne Stromanschluß und -verbrauch / without electricity connection



Farbauswahl für Teppich / choose carpet colour:

- rot / red
- dunkelgrau / dark grey
- schwarz / black

**Bahnenteppich** ist zu einem **Aufpreis von EUR 5,-/m<sup>2</sup>** in den folgenden Farben erhältlich / **roll carpet can be ordered with extra charge EUR 5,-/sqm in following colours:**

- azurblau/middle blue
- dkl.blau/dark blue
- hellgrün/light green
- dkl.grün/dark green
- signalrot/light red

(nähere Information siehe Seite "Bodenbelag" / further information at page "floor covering")

Weitere **Standausstattungen** können Sie im Serviceheft für Mietelemente bestellen (siehe folgende Seiten) / **Further equipment for the booth you can order with the technical orderform for rental elements (look at the following pages)**

Bitte tragen Sie den gewünschten **Firmenwortlaut** ein / please fill in the exact **company wording**:



Farbe schwarz, max. 20 Buchstaben / colour black, max. 20 letters

**Aufpreis für Originallogo / original logo with surcharge EUR 41,30**

Bitte die Datei für das Logo als eps file senden / please send the logo as eps file!

Alle Preise verstehen sich für eine Messedauer bis zu 7 Tagen sowie exkl. MWST. und 1 % Bestandvertragsgebühr. Preisänderungen bleiben vorbehalten.  
All prices are quoted for a period of up to seven days and are quoted exclusive VAT and 1% legal charges. Subject to alteration of prices.

**WICHTIG - BESTELLFRIST:** Bei Bestellungen innerhalb der letzten 14 Tage vor Messebeginn muss ein Manipulationszuschlag von 25 % verrechnet werden!  
**IMPORTANT - ORDER DEADLINE:** For orders receiving during the last 14 days before fair opening a manipulation surcharge of 25 % is charged!

Durch seine Unterschrift bestätigt der Auftraggeber unsere allgemeine Geschäftsbedingungen (abgedruckt am Ende dieses technischen Bestellheftes) zur Kenntnis genommen zu haben und deren Inhalt als verbindlich zu akzeptieren. Erfüllungsort und Gerichtsstand ist Wien.

*By signing this document the customer acknowledges our general terms and conditions (printed on the last page of this technical order form) as noted and accepts it as binding. Place of jurisdiction is Vienna.*

Retour/return to:

**Expoxx Messebau GmbH | 1021 Wien | Messeplatz 1  
FAX +43 1 72 720 - 6109 | info@expoxx.at**

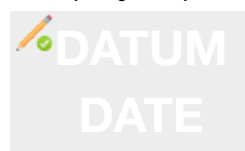

Ort, Datum  
Place, date

Firmenstempel und rechtsverbindliche Unterschrift  
Stamp and obligatory signature

## Passivhaus-Fachausstellung, 28. - 29. April 2017, Messe Wien Congress Center

Veranstaltungsname / Name of Event	Halle & Standnr. / Hall & Standno.	Standgröße in m <sup>2</sup> / Booth size in sqm
Firmenname / Company's name	Straße / Street	
Postleitzahl / Postal Code	Ort / Place	
Ansprechpartner / Responsible person	E-Mail / E-Mail	
Telefon / Phone	Fax / Fax	UID - Nr. / VAT-No. only for EU countries

 **Bitte unbedingt ausfüllen! / Please fill out!**

**Deadline: 30. März 2017**



**Dieser Komplettstand beinhaltet folgende Ausstattung:  
This complete booth includes following equipment:**



- **TEPPICH** (bitte Farbe auswählen!)  
*CARPET* (please choose colour!)
  - **WÄNDE** weiß beschichtet, H = 250 cm, Seitenwand GRAU  
*WALLS* white foiled, H = 250 cm, side wall GREY
  - **BESCHRIFTUNGSBLENDE** pro off. Standseite, H = 300 cm  
*FASCIA* lettering at each open booth side, H = 300 cm
  - **1 INFOTHEKE Maxima**      ■ **1 TISCH 80 x 80 cm**  
*1 BARDESK Maxima*      *1 TABLE 80 x 80 cm*
  - **1 WANDKLEIDERHAKEN**    ■ **3 SESSEL**  
*1 WALL HOOK*      *3 CHAIRS*
  - **1 DREIFACHSTECKDOSE\***   ■ **1 BARHOCKER**  
*1 TRIPLE SOCKET\**      *1 BARSTOOL*
  - **1 abschließbare KOJE** (1 x 1 m)  
*1 lockable BOX* (1 x 1 m)
  - **1 HQI Ellipsoid STRAHLER** je 4 m<sup>2</sup> Standfläche  
*1 HQI Ellipsoid SPOT* per 4 m<sup>2</sup> booth-area
  - **Planung & Organisation** mit AUF-/ABBAU  
*Planning & organisation* inc. *MANTLING* and *DISMANTLING*
- \* ohne Stromanschluß und -verbrauch / without electricity connection



Farbauswahl für Teppich / choose carpet colour: **Bahnenteppich** ist zu einem **Aufpreis von EUR 5,-/m<sup>2</sup>** in den folgenden Farben erhältlich / **roll carpet** can be ordered with extra charge EUR 5,-/sqm in following colours:

- |   |   |   |  |
|---|---|---|--|
| <input type="checkbox"/> rot / red              |  | <input type="checkbox"/> azurblau/middle blue | <input type="checkbox"/> dkl.blau/dark blue  |
| <input type="checkbox"/> dunkelgrau / dark grey |  | <input type="checkbox"/> hellgrün/light green | <input type="checkbox"/> dkl.grün/dark green |
| <input type="checkbox"/> schwarz / black        |  | <input type="checkbox"/> signalrot/light red  |  |
- (nähere Information siehe Seite "Bodenbelag" / further information at page "floor covering")

Weitere **Standausstattungen** können Sie im Serviceheft für Mietelemente bestellen (siehe folgende Seiten) / **Further equipment** for the booth you can order with the technical orderform for rental elements (look at the following pages)

Bitte tragen Sie den gewünschten **Firmenwortlaut** ein / please fill in the exact **company wording**:



Farbe schwarz, max. 20 Buchstaben / colour black, max. 20 letters

**Aufpreis für Originallogo / original logo** with surcharge **EUR 41,30**

Bitte die Datei für das Logo als eps file senden / please send the logo as eps file!

**Alle Preise verstehen sich für eine Messedauer bis zu 7 Tagen sowie exkl. MWSt. und 1 % Bestandsvertragsgebühr.** Preisänderungen bleiben vorbehalten.  
**All prices are quoted for a period of up to seven days and are quoted exclusive VAT and 1% legal charges.** Subject to alteration of prices.

**WICHTIG - BESTELLFRIST:** Bei Bestellungen innerhalb der letzten 14 Tage vor Messebeginn muss ein Manipulationszuschlag von 25 % verrechnet werden!  
**IMPORTANT - ORDER DEADLINE:** For orders receiving during the last 14 days before fair opening a manipulation surcharge of 25 % is charged!

Durch seine Unterschrift bestätigt der Auftraggeber unsere allgemeine Geschäftsbedingungen (abgedruckt am Ende dieses technischen Bestellheftes) zur Kenntnis genommen zu haben und deren Inhalt als verbindlich zu akzeptieren. Erfüllungsort und Gerichtsstand ist Wien.

By signing this document the customer acknowledges our general terms and conditions (printed on the last page of this technical order form) as noted and accepts it as binding. Place of jurisdiction is Vienna.

**Retour/return to:**

**Expoxx Messebau GmbH | 1021 Wien | Messeplatz 1**  
FAX +43 1 72 720 - 6109 info@expoxx.at

 **DATUM**  
DATE

Ort, Datum  
Place, date

 **STEMPEL**  
STAMP

Firmenstempel und rechtsverbindliche Unterschrift  
Stamp and obligatory signature



Sehr geehrte/r Aussteller/In,

herzlichen Dank für Ihre Teilnahme an der Messe! Wir freuen uns, Ihnen diese Servicemappe überreichen zu können. Sie finden darin wichtige Formulare, um Serviceleistungen und Equipment bestellen zu können. Darüber hinaus bieten wir Ihnen **Messestandarchitektur – kreatives Design** und umfassende **Projektentwicklung mit nur einem Ansprechpartner**. Ob in **Systembauweise** oder als **Individualstand** - wir realisieren Ihren Messeauftritt nach Ihren persönlichen Vorstellungen. Falls Sie spezielle Fragen oder Wünsche haben, bitten wir Sie, sich einfach telefonisch unter **+43 1 72 720 - 6101** an unsere Mitarbeiter zu wenden, die Sie jederzeit gerne beraten und unterstützen.

Wir wünschen einen erfolgreichen Messeauftritt!  
Ihr **Expoxx** Team / Projektleiter Martin Moser



E: martin.moser@expoxx.at

T: +43 1 72720 - 6207

F: +43 1 72720 - 6109

*Dear Exhibitor,*

*thank you for your decision to take part at the fair. We take pleasure in giving you this service kit, which is intended to serve you as guide to your tenancy.*

*Moreover we offer you **stand architecture – creative design** and comprehensive **project settlement up with only one counterpart**.*

*Whether as a **system construction** method or as an **individual booth** - we realise your fair appearance according to your personal requirements.*

*If you have any special questions or wishes, please do not hesitate to call our staff - call no. **+43 1 72 720 - 6101** - which is looking forward to advise and assist you.*

*We wish a successful fair appearance!*

*Your **Expoxx** Team /*

*Project Manager Martin Moser*



## **INHALTSVERZEICHNIS / REGISTER**

### **Komplettstand | Shell Scheme Stands**

- **Komplettstand - FIRST** | *Shell scheme stand FIRST*
- **Komplettstand - EXPERT** | *Schell scheme stand EXPERT*
- **Komplettstand - HERMES** | *Schell scheme stand HERMES*
- **Komplettstand - EASY** | *Schell scheme stand EASY*

### **01-08 Technischer Service | Technical Service**

- 01** Stromversorgung | *Electrical installations*
- 02** Standinstallationen | *Booth installations*
- 03** Beleuchtung | *Lighting*
- 04** Planskizze | *Technical layout*
- 05** Reinigung & Müllentsorgung | *Cleaning & Waste disposal*
- 06 | 07** Deckenabhängung | *Ceiling Attachment*

### **08 - 15 Mobiliar | Furniture**

- 08** Besprechungstische & Tische | *Meeting tables & Tables*
- 09** Tische & Stehtische | *Tables & Hightables*
- 10** Couchtische & Barhocker | *Couch tables & Barstools*
- 11 | 12** Barhocker & Sessel | *Barstools & Chairs*
- 13** Loungemobiliar | *Loungefurniture*
- 14 | 15** Sitzgruppen | *Seating groups*

### **16 - 32 Stand Ausstattung | Stand Equipment**

- 16 | 17 | 18** Ausstattung | *Equipment*
- 19 | 20** Vitrinen & Pulte | *Showcases & Bars*
- 21** Wände & Türen | *Walls & Doors*
- 22** Blenden & Fächer | *Fascias & Shelves*
- 23** Deckenkonstruktion | *Ceiling Construction*
- 24** Bodenbelag | *Floor covering*
- 25 | 26 | 27 | 28** Grafik & Beschriftung | *Graphics & lettering*
- 29 | 30** Pflanzen | *Plants*
- 31** Zahlungsformular | *Payment form*
- 32** Anfrage Individualstände | *Request for individual stands*

### **33 Weitere Services | Additional Services**

- 33** Internet | *Internet services*

**Passivhaus-Fachausstellung, 28. - 29. April 2017, Messe Wien Congress Center**







Veranstaltungsname / Name of Event	Halle & Standnr. / Hall & Standno.	Standgröße in m <sup>2</sup> / Booth size in sqm
Firmenname / Company's name	Straße / Street	
Postleitzahl / Postal Code	Ort / Place	
Ansprechpartner / Responsible person	E-Mail / E-Mail	
Telefon / Phone	Fax / Fax	UID - Nr. / VAT-No. only for EU countries

 **Bitte unbedingt ausfüllen! / Please fill out!**

**Deadline: 30. März 2017**

**Stromanschluss / Power connection**

Eines der folgenden Strompakete (exklusive Stromverbrauch) ist für den Elektroanschluss unbedingt notwendig! Die Kosten beinhalten Strombereitstellung, Anschluss an das Messenetz, betriebsfertigen Hauptschalter bzw. Sicherungsverteiler (lt. ÖVE-Vorschriften) und Befundung. **Exhibitors must order one of the following wiring packages (prices exclusive of power consumption). Prices include ready-to-use mains, switch and fuse box (as per ÖVE regulations) and certificate.**

Artikel article	Menge quantity	Bezeichnung description	Preis in € price in €	Artikel article	Menge quantity	Bezeichnung description	Preis in € price in €
	pcs	<b>Stromanschluss ohne Zähler</b> <b>Power connection without meter.</b> ★ 1-phasis 230V 2,2 kW Pauschale Stromverbrauchsabrechnung 1-phase 230V 2,2 kW - Power consumption flat-rate	EUR 114,00		pcs	<b>Stromanschluss inkl. Zähler und Verteiler</b> <b>Power connection incl. meter and fuse box</b> 3-phasis 400/230V 10 kW 3-phase 400/230V 10 kW	EUR 326,00
	pcs	<b>Stromanschluss ohne Zähler</b> ★ <b>Power connection without meter</b> 3x1-phasis 230V 6 kW Pauschale Stromverbrauchsabrechnung 3x1-phase 230V 6 kW - Power consumption flat-rate	EUR 216,00		pcs	<b>Stromanschluss inkl. Zähler und Verteiler</b> <b>Power connection incl. meter and fuse box</b> 3-phasis 400/230V 15 kW 3-phase 400/230V 15 kW	EUR 357,00
	pcs	<b>Stromanschluss inkl. Zähler und Verteiler</b> <b>Power connection incl. meter and fuse box</b> 3-phasis 400/230V 30 kW 3-phase 400/230V 30 kW	EUR 499,50		pcs	<b>Stromanschluss inkl. Zähler und Verteiler</b> <b>Power connection incl. meter and fuse box</b> 3-phasis 400/230V 60 kW 3-phase 400/230V 60 kW	EUR 1.018,00

**Gerüsterdung (Potentialausleich) lt. MA36 EUR 51,00**  
Earthing for floor standing metal constructions.

**Wir benötigen zusätzlich Dauerstrom bis max. 2 KW (grüne Steckdose am Stand)**  
**We require additional continuous power supply up to 2 KW**

Für Kühlschränke, Kühlvittrinen, etc. benötigen Sie einen separaten Daueranschluss, da die Kojenstromversorgung aus Sicherheitsgründen 1 Stunde nach Messeschluss eingestellt wird.  
**You require a separate continuous power supply connection for refrigerators, cold display cabinets, etc., as the stand power supply is otherwise discontinued 1 hour after the end of the event day for safety reasons.** **EUR 71,00**

**Stromverbrauch / Power consumption charges**

**Pauschalverrechnung / Flat rate**

Bei Stromanschlüssen bis 6 kW wird der Stromverbrauch pauschaliert pro angefangenen 100 W Anschlusswert verrechnet.  
For power connection up to 6 kW consumption is rounded up to the nearest 100 W of installed load

★ **Pauschale je angefangene 100 W Anschlusswert / Flat rate per 100 W installed load** **EUR 2,00**

**Verrechnung nach Leistung / Metered rate**

Abrechnung nach Kilowattstunden (mit Messezähler) / Charged per kilowatt hours (metered)  
**1 kWh** **EUR 0,56** inkl. Energieabgabe / incl. energy tax

Preise pro Verrechnungseinheit auf Messedauer exklusive gesetzlicher Steuern und Abgaben.  
Prices per unit for the whole duration of the event excluding taxes and fees, which are legally in force at the time of the event.

Alle Preise verstehen sich für eine Messedauer bis zu 7 Tagen sowie exkl. MWSt. und 1 % Bestandvertragsgebühr. Preisänderungen bleiben vorbehalten.  
All prices are quoted for a period of up to seven days and are quoted exclusive VAT and 1% legal charges. Subject to alteration of prices.

 **WICHTIG - BESTELLFRIST:** Bei Bestellungen innerhalb der letzten 14 Tage vor Messebeginn muss ein Manipulationszuschlag von 25 % verrechnet werden!  
**IMPORTANT - ORDER DEADLINE:** For orders receiving during the last 14 days before fair opening a manipulation surcharge of 25 % is charged!

Durch seine Unterschrift bestätigt der Auftraggeber unsere allgemeine Geschäftsbedingungen (abgedruckt am Ende dieses technischen Bestellheftes) zur Kenntnis genommen zu haben und deren Inhalt als verbindlich zu akzeptieren. Erfüllungsort und Gerichtsstand ist Wien.  
By signing this document the customer acknowledges our general terms and conditions (printed on the last page of this technical order form) as noted and accepts it as binding. Place of jurisdiction is Vienna.

**Retour/return to:**

**Expoxx Messebau GmbH | 1021 Wien | Messeplatz 1**  
**FAX +43 1 72 720 - 6109 | info@expoxx.at**

 **DATUM**  
**DATE**

Ort, Datum  
Place, date

 **STEMPEL**  
**STAMP**

Firmenstempel und rechtsverbindliche Unterschrift  
Stamp and obligatory signature

**Passivhaus-Fachausstellung, 28. - 29. April 2017, Messe Wien Congress Center**

Veranstaltungsname / Name of Event	Halle & Standnr. / Hall & Standno.	Standgröße in m <sup>2</sup> / Booth size in sqm
Firmenname / Company's name	Straße / Street	
Postleitzahl / Postal Code	Ort / Place	
Ansprechpartner / Responsible person	E-Mail / E-Mail	
Telefon / Phone	Fax / Fax	UID - Nr. / VAT-No. only for EU countries



**Bitte unbedingt ausfüllen! / Please fill out!**

**Deadline: 30. März 2017**

**Ausstellerstromversorgung**

**Sämtliche Elektroarbeiten, welche Sie laut Serviceblatt Stromversorgung bestellen, werden vom Vertragselektriker des Veranstalters durchgeführt und von der Expoxx Messebau GmbH in Rechnung gestellt.**

Um ausreichende Betriebssicherheit zu gewährleisten, kann die Einschaltung der Kojenstromkreise erst am Tag vor Messebeginn erfolgen.

**Damit Sie Ihre bestellten Stromanschlüsse an der Stelle am Stand vorfinden, wo dieser benötigt wird, senden Sie uns bitte die ausgefüllte Planskizze.**

Für den Stromanschluss ist ein Strompaket erforderlich. Bestellen Sie auf Serviceblatt jenen Stromanschluss (=Gesamtwert Ihrer Anschlüsse z.B. Geräte, Beleuchtung udgl.), welchen Sie für Ihren Messestand benötigen.

Für die Stromabrechnung „pauschaliert bis 6 kW“ ist der tatsächliche Anschlusswert maßgebend, welcher während der Veranstaltung durch den Inspektionselektriker festgestellt wurde.

**Die Kojenstromversorgung wird 1 Stunde nach Messeschluss aus Sicherheitsgründen eingestellt. Falls Sie eine Stromversorgung für die gesamte Messedauer (Tag und Nacht) benötigen (z.B. für Computer, Kühlvittrinen udgl.), vergessen Sie bitte nicht, einen Dauerstromanschluss zu bestellen.**

**Elektro-Standinstallationen**

Für die Standausstattung benötigte Elektroinstallationen können Sie direkt der Expoxx Messebau GmbH in Auftrag geben oder einer konzessionierten Elektrofirma Ihrer Wahl übertragen, welche über die elektrische Anlage einschließlich der Anschlüsse einen **Elektrobefund (VD 390), spätestens am letzten Aufbau-tag** entweder beim zuständigen Hallenmeister oder in der Betriebstechnik abzugeben hat (siehe Hausordnung).

Sämtliche Elektroinstallationen müssen den geltenden behördlichen Vorschriften entsprechen und unterliegen einer behördlichen Überprüfung anlässlich der jeweiligen Messekollaudierung (MA 36).

**Connection to the electricity network**

**All power services which you order with service form power supply will be performed by the organisers' contract electrician and invoiced by Expoxx Messebau GmbH.**

*For safety reasons, stand wiring circuits cannot be switched on until the day before the start of the event.*

**Please make a sketch of the ordered power connections on service sheet technical layout to ensure that you will find the taps at the place needed.**

*You need a power package for power connection. Please use the order form to inform us of the type of connection required (=total load of your connections e.g. electrical devices, lightning etc.).*

*In the case of power charged at flat rates up to 6 kW the cost is determined by the actual installed load which is recorded by the inspecting electrician in the course of the event.*

**The stand power supply is discontinued 1 hour after the end of the event day for safety reasons. Please do not forget to order separate continuous power connections for refrigerators, cold display cabinets, computers, etc.**

**Electrical installation work:**

*You can order the electrical installation work either from our contract electricians or from a licensed electrical firm of your choice, which must submit a report on the electrical wiring installed („Elektrobefund VD 390“), including the connections, to the hall manager at least on the last assembly day (see House Rules & Regulations).*

*All electrical installations must meet the legal regulations and will be examined by the authorities involved (MA 36).GmbH.*

















**Passivhaus-Fachausstellung, 28. - 29. April 2017, Messe Wien Congress Center**

Veranstaltungsname / Name of Event	Halle & Standnr. / Hall & Standno.	Standgröße in m <sup>2</sup> / Booth size in sqm
Firmenname / Company's name	Straße / Street	
Postleitzahl / Postal Code	Ort / Place	
Ansprechpartner / Responsible person	E-Mail / E-Mail	
Telefon / Phone	Fax / Fax	UID - Nr. / VAT-No. only for EU countries

 **Bitte unbedingt ausfüllen! / Please fill out!**

**Deadline: 30. März 2017**

**Standinstallation - Beleuchtung (wichtig - ohne Elektrohauptanschluß)**  
**Booth Installations - Lighting (important - without electric main connection)**

	<b>Strahler Standard</b> Spotlight Standard € 35,00 Anschlusswert 120 W / 230 V Connection value 120 W / 230 V		<b>Stromschiene 1 f m inkl. 2 Strahler "Halojet"</b> Electricity rail 1 m incl. 2 spots "Halojet" € 77,50 Anschlusswert 100 W / 230 V / 12 V, silber Connection value 100 W / 230 V / 12 V, silver
	<b>Auslegestrahler Standard, Halogen, chrom</b> Extention arm spotlight, halogen, chrome € 54,50 Anschlusswert 100 W / 230 V Connection value 100 W / 230 V		<b>Stromschiene 1 f m inkl. 2 Hängeleuchten "Halopin"</b> Electricity rail 1 m incl. 2 hanging lamps "Halopin" € 89,00 Anschlusswert 80 W / 230 V Connection value 80 W / 230 V
	<b>Auslegestrahler "Nova", silber</b> Extention arm spotlight "Nova", silver € 91,10 Anschlusswert 300 W / 230 V Connection value 300 W / 230 V		<b>Stromschiene 1 f m inkl. 1 Bühnenstrahler, silber</b> Electricity rail 1 m incl. 1 stage spot, silver € 98,00 Anschlusswert 70 W / 230 V Connection value 70 W / 230 V
	<b>Einbaustrahler Decke, Halogen, silber</b> Fitted ceiling spotlight, halogen, silver € 38,10 Anschlusswert 50 W / 230 V Connection value 50 W / 230 V		<b>Bühnenstrahler, silber</b> ☒ Stage spot, silver € 101,20 Anschlusswert 1000 W / 230 V Connection value 1000 W / 230 V
	<b>Stromschiene 1 f m inkl. 2 Strahler "Concord"</b> Electricity rail 1 m incl. 2 spots "Concord" € 77,50 Anschlusswert 200 W / 230 V Connection value 200 W / 230 V		<b>Strahler Halogen, silber *</b> Halogen spotlight, silver € 86,50 Anschlusswert 300 W / 230 V Connection value 300 W / 230 V
	<b>Stromschiene 1 f m inkl. 1 Strahler "Ellipsoid"</b> Electricity rail 1 m incl. 1 spot "Ellipsoid" € 101,50 Anschlusswert 70 W / 230 V, eloxal Connection value 70 W / 230 V, eloxal		<b>Deckenfluter silber</b> ☒ uplights silver € 252,30 Anschlusswert 400 W / 230 V Connection value 400 W / 230 V
	<b>Stromschiene 1 f m inkl. 1 Strahler "Powerspot"</b> Electricity rail 1 m incl. 1 spot "Powerspot" € 106,50 Anschlusswert 150 W / 230 V, silber Connection value 150 W / 230 V, silver		

- ★ erhältlich nur für Montage am Messestand! / Only for assembly at the fair-booth!
  - ☒ Nur in Verbindung mit Trägersystem auf Anfrage. / Only in connection with a carrying-system on request.
  - ☒ nur in Verbindung mit Rasterdecke und Einlegeplatte mit Ausschnitt! / Only with ceiling grid and fitting panel!
- Stromversorgung erfolgt über die Bodenauslässe. / Power is supplied through the floor outlets.

Die Preise verstehen sich für die betriebsfertige Montage, Miete für Material u. Beleuchtungskörper sowie Demontage. Um eine ausreichende Stromversorgung Ihres Messestandes zu gewährleisten, ist es unbedingt erforderlich, dass Sie die genauen Anschlußwerte bekanntgeben! All prices include installation, rental fees for material and lightening fixtures and dismantling. To provide sufficient power supply for your booth, it is required that you notify the exact connected loads.

Alle Preise verstehen sich für eine Messedauer bis zu 7 Tagen sowie exkl. MWSt. und 1 % Bestandsvertragsgebühr. Preisänderungen bleiben vorbehalten. All prices are quoted for a period of up to seven days and are quoted exclusive VAT and 1% legal charges. Subject to alteration of prices.

**WICHTIG - BESTELLFRIST:** Bei Bestellungen innerhalb der letzten 14 Tage vor Messebeginn muss ein Manipulationszuschlag von 25 % verrechnet werden!  
**IMPORTANT - ORDER DEADLINE:** For orders receiving during the last 14 days before fair opening a manipulation surcharge of 25 % is charged!

Durch seine Unterschrift bestätigt der Auftraggeber unsere allgemeine Geschäftsbedingungen (abgedruckt am Ende dieses technischen Bestellheftes) zur Kenntnis genommen zu haben und deren Inhalt als verbindlich zu akzeptieren. Erfüllungsort und Gerichtsstand ist Wien.

By signing this document the customer acknowledges our general terms and conditions (printed on the last page of this technical order form) as noted and accepts it as binding. Place of jurisdiction is Vienna.

Retour/return to:

**Expoxx Messebau GmbH | 1021 Wien | Messeplatz 1**  
**FAX +43 1 72 720 - 6109 | info@expoxx.at**

 **DATUM**  
DATE

Ort, Datum  
Place, date

 **STEMPEL**  
STAMP

Firmenstempel und rechtsverbindliche Unterschrift  
Stamp and obligatory signature



**Passivhaus-Fachausstellung, 28. - 29. April 2017, Messe Wien Congress Center**

Veranstaltungsname / Name of Event	Halle & Standnr. / Hall & Standno.	Standgröße in m <sup>2</sup> / Booth size in sqm
Firmenname / Company's name	Straße / Street	
Postleitzahl / Postal Code	Ort / Place	
Ansprechpartner / Responsible person	E-Mail / E-Mail	
Telefon / Phone	Fax / Fax	UID - Nr. / VAT-No. only for EU countries

 **Bitte unbedingt ausfüllen! / Please fill out!**

**Deadline: 30. März 2017**

**Standreinigung / Stand cleaning**

Menge quantity	Bezeichnung description	Preis in € price in
	<b>Grundreinigung / basic cleaning</b> einmalig vor Messebeginn / one time before the event (gereinigt werden Messestand, Fussboden & Mobiliar - ausgenommen Exponate) / (booth, floor & furniture will be cleaned - except exponates)	EUR 2,30
<input type="text"/>	m <sup>2</sup> /sqm	
	<b>Standreinigung / stand cleaning</b> Grundreinigung (wie o.a.) und tägl. Reinigung nach Messeschluß / Basic Cleaning and daily cleaning after end of fair (Tische feucht abwischen, Papierkörbe entleeren, Hartbodenbeläge nass wischen, Teppich saugen) / (tables will be wiped, bins emptied, hard flooring wiped wet, carpet vacuumed)	EUR 3,00
<input type="text"/>	m <sup>2</sup> /sqm	

**Müllentsorgungsauftrag / Waste disposal order**

**während Aufbau / during setup**

**während Abbau / during dismantling time**

Menge quantity	Bezeichnung description	Preis in € price in €	Menge quantity	Bezeichnung description	Preis in € price in €
<input type="text"/>	<b>Müllcontainer 1,100 l / Residual waste container 1,100 l</b> <b>PFLICHT / COMPULSORY</b> leihweise ohne Entleerung für Aufbau / as a loan excl. emptying during setup	EUR 39,00	<input type="text"/>	<b>Müllcontainer 1,100 l / Residual waste container 1,100 l</b> <b>PFLICHT / COMPULSORY</b> leihweise ohne Entleerung für Abbau / as a loan excl. emptying during dismantling time	EUR 39,00
pcs			pcs		
<input type="text"/>	<b>Müllentsorgung Mischmüll</b> <b>Waste disposal bulky waste / mixed waste</b> (z.B. nicht sortierte Spanplattenreste, Metall- und Holzreste, Plastik etc./ eg. non-sorted chipboards, metal and wood off cuts, plastics, etc.)	EUR 102,80	<input type="text"/>	<b>Müllentsorgung Mischmüll</b> <b>Waste disposal bulky waste / mixed waste</b> (z.B. nicht sortierte Spanplattenreste, Metall- und Holzreste, Plastik etc./ eg. non-sorted chipboards, metal and wood off cuts, plastics, etc.)	EUR 102,80
m <sup>3</sup>			m <sup>3</sup>		

Alle Preise verstehen sich für eine Messedauer bis zu 7 Tagen sowie exkl. MWSt. und 1 % Bestandsvertragsgebühr. Preisänderungen bleiben vorbehalten.  
All prices are quoted for a period of up to seven days and are quoted exclusive VAT and 1% legal charges. Subject to alteration of prices.

 **WICHTIG - BESTELLFRIST:** Bei Bestellungen innerhalb der letzten 14 Tage vor Messebeginn muss ein Manipulationszuschlag von 25 % verrechnet werden!  
**IMPORTANT - ORDER DEADLINE:** For orders receiving during the last 14 days before fair opening a manipulation surcharge of 25 % is charged!

Durch seine Unterschrift bestätigt der Auftraggeber unsere allgemeine Geschäftsbedingungen (abgedruckt am Ende dieses technischen Bestellheftes) zur Kenntnis genommen zu haben und deren Inhalt als verbindlich zu akzeptieren. Erfüllungsort und Gerichtsstand ist Wien.

By signing this document the customer acknowledges our general terms and conditions (printed on the last page of this technical order form) as noted and accepts it as binding. Place of jurisdiction is Vienna.

Retour/return to:

**Expoxx Messebau GmbH | 1021 Wien | Messeplatz 1**  
☎ FAX +43 1 72 720 - 6109 ☎ info@expoxx.at

 **DATUM**  
DATE

Ort, Datum  
Place, date

 **STEMPEL**  
STAMP

Firmenstempel und rechtsverbindliche Unterschrift  
Stamp and obligatory signature

**Passivhaus-Fachausstellung, 28. - 29. April 2017, Messe Wien Congress Center**

Veranstaltungsname / Name of Event	Halle & Standnr. / Hall & Standno.	Standgröße in m <sup>2</sup> / Booth size in sqm
Firmenname / Company's name	Straße / Street	
Postleitzahl / Postal Code	Ort / Place	
Ansprechpartner / Responsible person	E-Mail / E-Mail	
Telefon / Phone	Fax / Fax	UID - Nr. / VAT-No. only for EU countries

 **Bitte unbedingt ausfüllen! / Please fill out!**

**Deadline: 30. März 2017**

**Standreinigung:**

Die allgemeine Reinigung der Ausstellungshallen übernimmt der Veranstalter. **Die Reinigung des Ausstellungsstandes ist vom Aussteller zu veranlassen.**

Die Reinigungsleistung umfasst Bodenreinigung, Tische, Sessel und alle waagrechten Flächen bis 1,70m (ausgenommen von der Standreinigung sind sämtliche Exponate und geschlossene Kojen). Beinhaltet sind eine einmalige gründliche Reinigung vor Veranstaltungsbeginn sowie eine tägliche Nachreinigung (exklusive Exponate). Die tägliche Reinigung erfolgt an den Messetagen vor Ausstellungsbeginn.

**Reklamationen der Reinigungsarbeiten können nur am selben Tag entgegengenommen werden:**

**Martin Moser**

[T] +43 1 727 20-6207

[F] +43 1 727 20-6109

[E] martin.moser@expoxx.at

**Müllentsorgung:**

Nach der österreichischen Verpackungsordnung, die am 1.10.1993 in Kraft getreten ist, ist eine Trennung der Abfälle in einzelne verwertbare Stoffe zwingend vorgeschrieben. Daher sind Veranstalter, Aussteller und Standbauer verpflichtet, in jeder Phase der Veranstaltung zur Abfallvermeidung, Abfallwiederverwertung und fachgerechten Entsorgung wirkungsvoll beizutragen.

Wir ersuchen Sie, unvermeidbaren Abfall während der Aufbau-, Lauf- und Abbauzeit der Messe getrennt nach Sorten zur Entsorgung vorzubereiten. Als Serviceleistung des Veranstalters erhalten Sie während der Messedauer an den Info-Countern kostenlos Müllsäcke für die verschiedenen Müllsorten. Geben Sie uns Ihre ARA-Lizenznummer bekannt und achten Sie darauf, Verpackungsmaterialien nur von jenen Firmen zu verwenden, die einen Lizenzvertrag zur Rücknahme und Verwertung der Packstoffe anbieten bzw. Ihnen die Lizenznummer bekannt geben.

**Wir möchten Sie darauf hinweisen, dass die Ablagerung jeglichen Mülls auf dem Veranstaltungsgelände verboten ist und gegebenenfalls in Rechnung gestellt wird.**

Die Standreinigung und Müllentsorgung wird von der Firma Expoxx Messebau GmbH in Rechnung gestellt!

**Stand cleaning:**

The fair management is responsible for general cleaning of the exhibition halls.

**The exhibitor has to arrange cleaning services for all Stands.**

Services include cleaning of the floor, tables and chairs and all horizontal surfaces up to 1.70 m height (not including exhibits and locked cabinets). It includes a thorough clean once before the start of the event, as well as daily cleaning (not including exhibits). Daily cleaning on event days takes place before the show opens.

**Complaints about cleaning services can only be accepted if made on the same day as the inadequacies are noticed:**

**Martin Moser**

[T] +43 1 727 20-6207

[F] +43 1 727 20-6109

[E] martin.moser@expoxx.at

**Waste disposal:**

The Austrian packaging regulations which entered into force in 1993 introduced a statutory obligation to separate refuse into individual, recyclable materials. Organizers, exhibitors and stand builders are therefore required to contribute towards the avoidance of waste, and the recycling and proper disposal of waste materials at all stages of an event.

Exhibitors are requested to prepare unavoidable waste for disposal by separating it by types, both during the move-in and move-out periods and the event itself. Refuse sacks for the various kinds of waste can be obtained free of charge from the information counters. Please give us your ARA licence number, and ensure that you only use packaging materials from companies that inform you of their licence numbers, and offer licence agreements committing them to the reacceptance and recycling of packaging materials.

**We would like to point out that it is not permitted to deposit waste of any kind on the exhibition premises. Non-compliance with this rule will result in a fine.**

**Stand cleaning and waste disposal will be invoiced by Expoxx Messebau GmbH.**

**Passivhaus-Fachausstellung, 28. - 29. April 2017, Messe Wien Congress Center**

Veranstaltungsname / Name of Event	Halle & Standnr. / Hall & Standno.	Standgröße in m <sup>2</sup> / Booth size in sqm
Firmenname / Company's name	Straße / Street	
Postleitzahl / Postal Code	Ort / Place	
Ansprechpartner / Responsible person	E-Mail / E-Mail	
Telefon / Phone	Fax / Fax	UID - Nr. / VAT-No. only for EU countries

 **Bitte unbedingt ausfüllen! / Please fill out!**

**Deadline: 30. März 2017**

Menge Quantity	Bezeichnung Designation	Preis Price
-------------------	----------------------------	----------------

**ACHTUNG: Die Rechnung wird auf den Besteller ausgestellt. Für eine nachträgliche Änderung der Rechnung wird eine Bearbeitungsgebühr von EUR 70,00 berechnet! The invoice will be issued to the purchaser. For a subsequent change in the invoice an administration fee of EUR 70.00 will be charged!**

Gemäß den allgemeinen Geschäftsbedingungen bestellen wir bei Expoxx Messebau GmbH wie folgt Seilabhängungen:  
according to the general trading conditions of Expoxx Messebau GmbH we order rope suspension as follows:

<input type="checkbox"/>	<b>HÄNGEPUNKT</b> bestehend aus 6 mm Stahlseil und 8 mm Sicherungsseil für das Messegelände Wien. <b>Sicherung und Entsicherung werden gesondert nach Aufwand verrechnet (pro Regiestunde) / hanging point consisting of 6 mm steel cable and 8 mm safeguard steel cable for fair-halls in vienna. Safety costs will be charged at costs (per hour) ab 6-10 Stk. - 5 % Nachlass, ab 11 Stk. - 10 % Nachlass / from 6-10 pcs. 5 % reduction, from 11 pcs - 10 % reduction</b>	<b>EUR 211,00</b>
<input type="checkbox"/>	<b>PRERIGG</b> (Abhängpunkte, welche nicht unter einem vorhandenen Hängepunkt der Hallendecke liegen, müssen mittels Prerigg von der Fa. Expoxx Messebau GmbH erstellt werden und werden entsprechend angeboten. prerigg (suspension points which cannot be mounted on an existing construction under the ceiling have to be built on a prerigg by Expoxx Messebau GmbH and will be accordingly offered)	<b>EUR 47,50</b>
<input type="checkbox"/>	<b>KETTENZUG</b> chain hoist	<b>EUR 110,00</b>
<input type="checkbox"/>	<b>MOTORKETTENZUG</b> motorized chain hoist	<b>auf Anfrage</b>
<input type="checkbox"/>	<b>FAHNENHÄNGEPUNKT</b> (für Fahnen bis 1,5 m Breite per Fahne). Die Montage / Demontage der Fahne(n) wird nach Aufwand verrechnet (per Regiestunde für Steiger) / flag suspension point (until a width of 1,5 m per flag), mounting and dismantling for flags will be charged at costs (labour for working platform)	<b>EUR 135,00</b>
<input type="checkbox"/>	<b>REGIESTUNDEN</b> für Steiger (pro Stunde und Person) - für Sicherungs- und Entsicherungsarbeiten labour for working platform (per hour and person) - for safety works	<b>EUR 152,00</b>

- ⇒ **Änderung der Bestellung auf Grund statischer Gegebenheiten sind dem Auftragnehmer vorbehalten! / Changes of the order due to static conditions are subjected to the contractor**
- ⇒ **Aus Haftungsgründen ist ein Abhängen von externen Montagefirmen untersagt! / For liability reasons the mounting of suspension points by external companies is strictly forbidden!**
- ⇒ **Seilabhängungen sind nicht von jedem Punkt aus möglich. Eine entsprechende Genehmigung erteilt die Expoxx Messebau GmbH / Suspensions are not possible from each point. All points have to be approved by Expoxx Messebau GmbH.**
- ⇒ **Sämtliche Abhängungen sind bis 4 Wochen vor Veranstaltungsbeginn zu beantragen. Spätere Bestellungen nur auf Anfrage (Es wird keine Gewährleistung für eine termingerechte Fertigstellung garantiert) - bei Durchführung wird ein Manipulationszuschlag von 25 % verrechnet! / All suspensions shall be applied up to 4 weeks before the fair starts. Late orders only on request (no guarantee for the timely completion) - for implementation a manipulation surcharge of 25% will be charged!**
- ⇒ **Die Montage von kundeneigenen Teilen muß gesondert angefragt werden! / The mounting for client elements has to be offered separately!**

**ACHTUNG / ATTENTION : Die Rechnung wird auf den Besteller ausgestellt. Für eine nachträgliche Änderung der Rechnung wird eine Bearbeitungsgebühr von EUR 70,00 berechnet! The invoice will be issued to the purchaser. For a subsequent change in the invoice an administration fee of EUR 70.00 will be charged!**

Alle Preise verstehen sich für eine Messedauer bis zu 7 Tagen sowie exkl. MWSt. und 1 % Bestandvertragsgebühr. Preisänderungen bleiben vorbehalten.  
All prices are quoted for a period of up to seven days and are quoted exclusive VAT and 1% legal charges. Subject to alteration of prices.

**WICHTIG - BESTELLFRIST:** Bei Bestellungen innerhalb der letzten 14 Tage vor Messebeginn muss ein Manipulationszuschlag von 25 % verrechnet werden!  
**IMPORTANT - ORDER DEADLINE:** For orders receiving during the last 14 days before fair opening a manipulation surcharge of 25 % is charged!

Durch seine Unterschrift bestätigt der Auftraggeber unsere allgemeine Geschäftsbedingungen (abgedruckt am Ende dieses technischen Bestellheftes) zur Kenntnis genommen zu haben und deren Inhalt als verbindlich zu akzeptieren. Erfüllungsort und Gerichtsstand ist Wien.

By signing this document the customer acknowledges our general terms and conditions (printed on the last page of this technical order form) as noted and accepts it as binding. Place of jurisdiction is Vienna.

Retour/return to:

**Expoxx Messebau GmbH | 1021 Wien | Messeplatz 1**  
☎ FAX +43 1 72 720 - 6109 ☎ info@expoxx.at

 **DATUM**  
DATE

Ort, Datum  
Place, date

 **STEMPEL**  
STAMP

Firmenstempel und rechtsverbindliche Unterschrift  
Stamp and obligatory signature

## Passivhaus-Fachausstellung, 28. - 29. April 2017, Messe Wien Congress Center

Veranstaltungsname / Name of Event	Halle & Standnr. / Hall & Standno.	Standgröße in m <sup>2</sup> / Booth size in sqm
Firmenname / Company's name	Straße / Street	
Postleitzahl / Postal Code	Ort / Place	
Ansprechpartner / Responsible person	E-Mail / E-Mail	
Telefon / Phone	Fax / Fax	UID - Nr. / VAT-No. only for EU countries



Bitte unbedingt ausfüllen! / Please fill out!

**Deadline: 30. März 2017**

Angaben über die Art der Abhängung / Data concerning the kind of suspension \_\_\_\_\_

Gesamtgewicht der abgehängten Teile / Total weight of the suspended parts \_\_\_\_\_ kg

Höhe des Übergabepunktes über Hallenboden / Height of the suspension point above the hall floor \_\_\_\_\_ m

**SKIZZE für ABHÄNGEPUNKTE:**

Bitte zeichnen Sie den Grundriss und die Abhängung(en) maßstabsgerecht ein und senden Sie uns detaillierte Pläne mit der Standausrichtung in der Ausstellungshalle.

MUSTER:

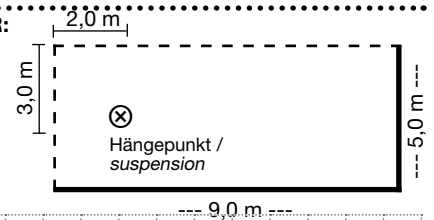

Please indicate the exact positions of the suspension points in the plan below and send a detailed plan including the neighbouring exhibitors.

Alle Preise verstehen sich für eine Messedauer bis zu 7 Tagen sowie exkl. MWSt. und 1 % Bestandvertragsgebühr. Preisänderungen bleiben vorbehalten.  
All prices are quoted for a period of up to seven days and are quoted exclusive VAT and 1% legal charges. Subject to alteration of prices.



**WICHTIG - BESTELLFRIST:** Bei Bestellungen innerhalb der letzten 14 Tage vor Messebeginn muss ein Manipulationszuschlag von 25 % verrechnet werden!  
**IMPORTANT - ORDER DEADLINE:** For orders receiving during the last 14 days before fair opening a manipulation surcharge of 25 % is charged!

Durch seine Unterschrift bestätigt der Auftraggeber unsere allgemeine Geschäftsbedingungen (abgedruckt am Ende dieses technischen Bestellheftes) zur Kenntnis genommen zu haben und deren Inhalt als verbindlich zu akzeptieren. Erfüllungsort und Gerichtsstand ist Wien.

By signing this document the customer acknowledges our general terms and conditions (printed on the last page of this technical order form) as noted and accepts it as binding. Place of jurisdiction is Vienna.

Retour/return to:

Expoxx Messebau GmbH | 1021 Wien | Messeplatz 1  
FAX +43 1 72 720 - 6109 info@expoxx.at

DATUM  
DATE

Ort, Datum  
Place, date

STEMPEL  
STAMP

Firmenstempel und rechtsverbindliche Unterschrift  
Stamp and obligatory signature

**Passivhaus-Fachausstellung, 28. - 29. April 2017, Messe Wien Congress Center**

Veranstaltungsname / Name of Event	Halle & Standnr. / Hall & Standno.	Standgröße in m <sup>2</sup> / Booth size in sqm
Firmenname / Company's name	Straße / Street	
Postleitzahl / Postal Code	Ort / Place	
Ansprechpartner / Responsible person	E-Mail / E-Mail	
Telefon / Phone	Fax / Fax	UID - Nr. / VAT-No. only for EU countries

 **Bitte unbedingt ausfüllen! / Please fill out!**

**Deadline: 30. März 2017**

**Besprechungstisch "Chrom 1" / Table "Chrome 1"**



€ 31,50

Stk. /pc.

Platte weiß / tabletop white  
Fußgestell chrom / legs chrome  
L x B x H = 80 x 80 x 72 cm

**Tisch "Chairman" / Table "Chairman"**



€ 194,00

Stk. /pc.

Platte Makassar dekor / plate makassar decor  
Gestell Aluminium / frame aluminium  
L x B x H = 180 x 90 x 74 cm

**Besprechungstisch "Chrom 2" / Table "Chrome 2"**



€ 39,00

Stk. /pc.

Platte weiß / tabletop white  
Fußgestell chrom / legs chrome  
L x B x H = 120 x 70 x 72 cm

**Tisch "Business" / Table "Business"**



€ 31,50

Stk. /pc.

Platte weiß / tabletop white  
Fußgestell chrom / legs chrome  
ø 70 cm, H = 72 cm

**Tisch "Kaffeehaus" / Table "Coffee house"**



€ 46,50

Stk. /pc.

Platte weiß-beige / tabletop white-beige  
Fußgestell schwarz / legs black  
ø 60 cm, H = 72 cm

**Tisch "Florence" / Table "Florence"**



€ 38,80

Stk. /pc.

Platte lichtgrau / tabletop lightgrey  
Fußgestell chrom / legs chrome  
ø 70 cm, H = 72 cm

Alle Preise verstehen sich für eine Messedauer bis zu 7 Tagen sowie exkl. MWSt. und 1 % Bestandsvertragsgebühr. Preisänderungen bleiben vorbehalten.  
All prices are quoted for a period of up to seven days and are quoted exclusive VAT and 1% legal charges. Subject to alteration of prices.

 **WICHTIG - BESTELLFRIST:** Bei Bestellungen innerhalb der letzten 14 Tage vor Messebeginn muss ein Manipulationszuschlag von 25 % verrechnet werden!  
**IMPORTANT - ORDER DEADLINE:** For orders receiving during the last 14 days before fair opening a manipulation surcharge of 25 % is charged!

Durch seine Unterschrift bestätigt der Auftraggeber unsere allgemeine Geschäftsbedingungen (abgedruckt am Ende dieses technischen Bestellheftes) zur Kenntnis genommen zu haben und deren Inhalt als verbindlich zu akzeptieren. Erfüllungsort und Gerichtsstand ist Wien.  
By signing this document the customer acknowledges our general terms and conditions (printed on the last page of this technical order form) as noted and accepts it as binding. Place of jurisdiction is Vienna.

**Retour/return to:**

**Expoxx Messebau GmbH | 1021 Wien | Messeplatz 1**  
☎ FAX +43 1 72 720 - 6109 ☎ info@expoxx.at

 **DATUM**  
**DATE**

Ort, Datum  
Place, date

 **STEMPEL**  
**STAMP**

Firmenstempel und rechtsverbindliche Unterschrift  
Stamp and obligatory signature



**Passivhaus-Fachausstellung, 28. - 29. April 2017, Messe Wien Congress Center**

Veranstaltungsname / Name of Event	Halle & Standnr. / Hall & Standno.	Standgröße in m <sup>2</sup> / Booth size in sqm
Firmenname / Company's name	Straße / Street	
Postleitzahl / Postal Code	Ort / Place	
Ansprechpartner / Responsible person	E-Mail / E-Mail	
Telefon / Phone	Fax / Fax	UID - Nr. / VAT-No. only for EU countries

 **Bitte unbedingt ausfüllen! / Please fill out!**  
**Tisch "Salzburg" / Table "Salzburg"**



€ 36,20  
 Stk. /pc.

Platte lichtgrau / tabletop lightgrey  
Fußgestell chrom / legs chrome  
L x B x H = 80 x 80 x 70 cm

**Tisch "Lifestyle" / Table "Lifestyle"**



€ 46,00  
 Stk. /pc.

Platte weiß hochglanz / tabletop white  
Gestell niro / leg niro  
L x B x H = 80 x 80 x 74 cm

**Stehtisch "Lifestyle" / High table "Lifestyle"**



€ 56,00  
 Stk. /pc.

Platte weiß hochglanz / tabletop white  
Gestell niro / leg niro  
L x B x H = 65 x 65 x 110 cm

**Deadline: 30. März 2017**

**Stehtisch "Veneto" / High table "Veneto"**



€ 56,00  
 Stk. /pc.

Glasplatte 8 mm / tabletop glass, 8 mm  
Fußgestell verchromt / legs chromium  
ø 60 cm, H = 103 cm

**Stehtisch "Business" / High table "Business"**



€ 36,10  
 Stk. /pc.

Platte weiß / tabletop white  
Fußgestell chrom / legs chrome  
ø 70 cm, H = 110 cm

**Stehtisch "Florence" / High table "Florence"**



€ 43,50  
 Stk. /pc.

Platte lichtgrau / tabletop lightgrey  
Fußgestell chrom / legs chrome  
ø 70 cm, H = 110 cm

Alle Preise verstehen sich für eine Messedauer bis zu 7 Tagen sowie exkl. MWSt. und 1 % Bestandsvertragsgebühr. Preisänderungen bleiben vorbehalten.  
All prices are quoted for a period of up to seven days and are quoted exclusive VAT and 1% legal charges. Subject to alteration of prices.

 **WICHTIG - BESTELLFRIST:** Bei Bestellungen innerhalb der letzten 14 Tage vor Messebeginn muss ein Manipulationszuschlag von 25 % verrechnet werden!  
**IMPORTANT - ORDER DEADLINE:** For orders receiving during the last 14 days before fair opening a manipulation surcharge of 25 % is charged!

Durch seine Unterschrift bestätigt der Auftraggeber unsere allgemeine Geschäftsbedingungen (abgedruckt am Ende dieses technischen Bestellheftes) zur Kenntnis genommen zu haben und deren Inhalt als verbindlich zu akzeptieren. Erfüllungsort und Gerichtsstand ist Wien.  
By signing this document the customer acknowledges our general terms and conditions (printed on the last page of this technical order form) as noted and accepts it as binding. Place of jurisdiction is Vienna.

**Retour/return to:**

**Expoxx Messebau GmbH | 1021 Wien | Messeplatz 1**  
☎ FAX +43 1 72 720 - 6109 ☎ info@expoxx.at

 **DATUM**  
**DATE**

Ort, Datum  
Place, date

 **STEMPEL**  
**STAMP**

Firmenstempel und rechtsverbindliche Unterschrift  
Stamp and obligatory signature

**Passivhaus-Fachausstellung, 28. - 29. April 2017, Messe Wien Congress Center**

Veranstaltungsname / Name of Event	Halle & Standnr. / Hall & Standno.	Standgröße in m <sup>2</sup> / Booth size in sqm
Firmenname / Company's name	Straße / Street	
Postleitzahl / Postal Code	Ort / Place	
Ansprechpartner / Responsible person	E-Mail / E-Mail	
Telefon / Phone	Fax / Fax	UID - Nr. / VAT-No. only for EU countries

 **Bitte unbedingt ausfüllen! / Please fill out!**

**Deadline: 30. März 2017**

**Couchtisch "Cosa" / Couch table "Cosa"**



€ 44,80

 Stk. /pc.

**Couchtisch "Cosa" / Couchtable "Cosa", Holz / wood**  
Farbe / colour:  Birke / birch  schwarz / black  
L x B x H = 55 x 55 x 45 cm

**Couchtisch "Milano" / Couch table "Milano"**



€ 66,00

 Stk. /pc.

Glasplatte / tabletop glass  
Gestell chrom / frame chrome  
L x B x H = 65 x 65 x 38 cm

**Couchtisch "Napoli" / Couch table "Napoli"**



€ 54,00

 Stk. /pc.

aufgelegte Glasplatte / tabletop glass, L x B x H = 45 x 45 x 45 cm  
Unterteil Lederhocker "Napoli" / leathertable "Napoli"  
Farbe / colour:  weiß / white  beige / beige  schwarz / black

**Barhocker "Standard" / Barstool "Standard"**



€ 28,00

 Stk. /pc.

Gestell chrom / frame chrome  
Polster schwarz / upholstery black  
H = 80 cm

**Barhocker "Zeta" / Barstool "Zeta"**



€ 32,40

 Stk. /pc.

Gestell chrom / frame chrome  
Polster schwarz / upholstery black  
H = 80 cm

**Barhocker "Florence" / Barstool "Florence"**



€ 40,20

 Stk. /pc.

Gestell chrom / frame chrome  
Polster schwarz / upholstery black  
H = 72 cm

Alle Preise verstehen sich für eine Messedauer bis zu 7 Tagen sowie exkl. MWSt. und 1 % Bestandsvertragsgebühr. Preisänderungen bleiben vorbehalten.  
All prices are quoted for a period of up to seven days and are quoted exclusive VAT and 1% legal charges. Subject to alteration of prices.

 **WICHTIG - BESTELLFRIST:** Bei Bestellungen innerhalb der letzten 14 Tage vor Messebeginn muss ein Manipulationszuschlag von 25 % verrechnet werden!  
**IMPORTANT - ORDER DEADLINE:** For orders receiving during the last 14 days before fair opening a manipulation surcharge of 25 % is charged!

Durch seine Unterschrift bestätigt der Auftraggeber unsere allgemeine Geschäftsbedingungen (abgedruckt am Ende dieses technischen Bestellheftes) zur Kenntnis genommen zu haben und deren Inhalt als verbindlich zu akzeptieren. Erfüllungsort und Gerichtsstand ist Wien.  
By signing this document the customer acknowledges our general terms and conditions (printed on the last page of this technical order form) as noted and accepts it as binding. Place of jurisdiction is Vienna.

**Retour/return to:**

**Expoxx Messebau GmbH | 1021 Wien | Messeplatz 1**  
☎ FAX +43 1 72 720 - 6109 ☎ info@expoxx.at

 **DATUM**  
**DATE**

Ort, Datum  
Place, date

 **STEMPEL**  
**STAMP**

Firmenstempel und rechtsverbindliche Unterschrift  
Stamp and obligatory signature

**Passivhaus-Fachausstellung, 28. - 29. April 2017, Messe Wien Congress Center**

Veranstaltungsname / Name of Event	Halle & Standnr. / Hall & Standno.	Standgröße in m <sup>2</sup> / Booth size in sqm
Firmenname / Company's name	Straße / Street	
Postleitzahl / Postal Code	Ort / Place	
Ansprechpartner / Responsible person	E-Mail / E-Mail	
Telefon / Phone	Fax / Fax	UID - Nr. / VAT-No. only for EU countries

**Bitte unbedingt ausfüllen! / Please fill out!**  
**Barhocker "Capri" / Barstool "Capri"**



€ 46,80  
 Stk. /pc.

Gestell chrom / frame chrome, Sitz ABS Kunststoff / seat plastics  
H = 60-81 cm, verstellbar / adjustable  
Farbe / colour:  weiß / white  silber / silver  
 rot / red  schwarz / black

**Barhocker "Prato" / Barstool "Prato"**



€ 54,50  
 Stk. /pc.

Gestell chrom / frame chrome  
Sitz Kunststoff / seat plastics, H = 60 - 74 cm  
Farbe / colour:  weiß / white  schwarz / black

**Barhocker "Lifestyle" / Barstool "Lifestyle"**



€ 57,00  
 Stk. /pc.

Gestell chrom / frame chrome  
Polster schwarzes Leder / upholstery black leather  
H = 70 cm

Farbe / colour:  weiß / white  schwarz / black

Alle Preise verstehen sich für eine Messedauer bis zu 7 Tagen sowie exkl. MWSt. und 1 % Bestandsvertragsgebühr. Preisänderungen bleiben vorbehalten.  
All prices are quoted for a period of up to seven days and are quoted exclusive VAT and 1% legal charges. Subject to alteration of prices.

**Deadline: 30. März 2017**

**Bürodrehstuhl / Office chair**



€ 43,00  
 Stk. /pc.

Gestell schwarz / frame black  
Polster schwarz / upholstery black

**Sessel "Tosca" / Chair "Tosca"**



€ 18,00  
 Stk. /pc.

Gestell chrom / frame chrome  
Sitz Kunststoff dunkelgrau / plastic seat dark-grey  
Reihenverbindung / with row-connection

**Sessel "Alice" / Chair "Alice"**



€ 29,00  
 Stk. /pc.

Gestell chrom / frame chrome  
Sitzfläche Leder, schwarz / leather seat, black

**WICHTIG - BESTELLFRIST:** Bei Bestellungen innerhalb der letzten 14 Tage vor Messebeginn muss ein Manipulationszuschlag von 25 % verrechnet werden!  
**IMPORTANT - ORDER DEADLINE:** For orders receiving during the last 14 days before fair opening a manipulation surcharge of 25 % is charged!

Durch seine Unterschrift bestätigt der Auftraggeber unsere allgemeine Geschäftsbedingungen (abgedruckt am Ende dieses technischen Bestellheftes) zur Kenntnis genommen zu haben und deren Inhalt als verbindlich zu akzeptieren. Erfüllungsort und Gerichtsstand ist Wien.  
By signing this document the customer acknowledges our general terms and conditions (printed on the last page of this technical order form) as noted and accepts it as binding. Place of jurisdiction is Vienna.

**Retour/return to:**

**Expoxx Messebau GmbH | 1021 Wien | Messeplatz 1**  
**☎ FAX +43 1 72 720 - 6109 ☎ info@expoxx.at**

**DATUM**  
**DATE**

Ort, Datum  
Place, date

**STEMPEL**  
**STAMP**

Firmenstempel und rechtsverbindliche Unterschrift  
Stamp and obligatory signature

**Passivhaus-Fachausstellung, 28. - 29. April 2017, Messe Wien Congress Center**

Veranstaltungsname / Name of Event	Halle & Standnr. / Hall & Standno.	Standgröße in m <sup>2</sup> / Booth size in sqm
Firmenname / Company's name	Straße / Street	
Postleitzahl / Postal Code	Ort / Place	
Ansprechpartner / Responsible person	E-Mail / E-Mail	
Telefon / Phone	Fax / Fax	UID - Nr. / VAT-No. only for EU countries

 **Bitte unbedingt ausfüllen! / Please fill out!**  
**Sessel "Disco" / Chair "Disco"**



€ 28,50

 Stk. /pc.

Gestell chrom / frame chrome  
Polsterung schwarz / upholstery black

**Sessel "Comodo" / Chair "Comodo"**



€ 28,50

 Stk. /pc.

Gestell chrom / frame chrome  
Sitzfläche Polster / upholstered seat  
Farbe / colour:  blau / blue  grau / grey  schwarz / black

**Sessel "Salzburg" / Chair "Salzburg"**



€ 29,00

 Stk. /pc.

Gestell anthrazit / frame anthracite  
Sitzfläche Buche / seat beech

**Deadline: 30. März 2017**

**Sessel "Kaffeehaus" (Geflecht) / Chair "Kaffeehaus" (Weave)**



€ 29,50

 Stk. /pc.

Gestell Stahlrohr schwarz / frame steel black  
Sitzgeflecht beige / seat mashwork beige

**Sessel "Kaffeehaus" (Holz) / Chair "Kaffeehaus" (Wood)**



€ 30,90

 Stk. /pc.

Gestell Holz, schwarz / frame wood, black  
Sitz schwarz / seat black

**Sessel "Lifestyle" / Chair "Lifestyle"**



€ 31,00

 Stk. /pc.

Gestell chrom / frame chrome,  
Sitzfläche weiß / seat white

Alle Preise verstehen sich für eine Messedauer bis zu 7 Tagen sowie exkl. MWSt. und 1 % Bestandsvertragsgebühr. Preisänderungen bleiben vorbehalten.  
All prices are quoted for a period of up to seven days and are quoted exclusive VAT and 1% legal charges. Subject to alteration of prices.

 **WICHTIG - BESTELLFRIST:** Bei Bestellungen innerhalb der letzten 14 Tage vor Messebeginn muss ein Manipulationszuschlag von 25 % verrechnet werden!  
**IMPORTANT - ORDER DEADLINE:** For orders receiving during the last 14 days before fair opening a manipulation surcharge of 25 % is charged!

Durch seine Unterschrift bestätigt der Auftraggeber unsere allgemeine Geschäftsbedingungen (abgedruckt am Ende dieses technischen Bestellheftes) zur Kenntnis genommen zu haben und deren Inhalt als verbindlich zu akzeptieren. Erfüllungsort und Gerichtsstand ist Wien.  
By signing this document the customer acknowledges our general terms and conditions (printed on the last page of this technical order form) as noted and accepts it as binding. Place of jurisdiction is Vienna.

**Retour/return to:**

**Expoxx Messebau GmbH | 1021 Wien | Messeplatz 1**  
☎ FAX +43 1 72 720 - 6109 ☎ info@expoxx.at

 **DATUM**  
**DATE**

Ort, Datum  
Place, date

 **STEMPEL**  
**STAMP**

Firmenstempel und rechtsverbindliche Unterschrift  
Stamp and obligatory signature

**Passivhaus-Fachausstellung, 28. - 29. April 2017, Messe Wien Congress Center**

Veranstaltungsname / Name of Event	Halle & Standnr. / Hall & Standno.	Standgröße in m <sup>2</sup> / Booth size in sqm
Firmenname / Company's name	Straße / Street	
Postleitzahl / Postal Code	Ort / Place	
Ansprechpartner / Responsible person	E-Mail / E-Mail	
Telefon / Phone	Fax / Fax	UID - Nr. / VAT-No. only for EU countries

**Bitte unbedingt ausfüllen! / Please fill out!**

**Deadline: 30. März 2017**

**Lederfauteuil "Milano" / Leatherchair "Milano"**



€ 130,50  
 Stk. /pc.

Polster schwarzes Leder / upholstery black leather  
B x H x T = 65 x 66 x 71 cm

**Lederfauteuil "Cosa" / Leatherchair "Cosa"**



€ 105,00  
 Stk. /pc.

Polster Leder / upholstery leather  
B x H x T = 70 x 78 x 61 cm  
Farbe / colour:  weiß / white  schwarz / black  rot / red

**Ledercouch "Milano" / Leathercouch "Milano"**



€ 218,00  
 Stk. /pc.

Polster schwarzes Leder / upholstery black leather  
B x H x T = 120 x 66 x 71 cm

**Ledercouch "Cosa" / Leathercouch "Cosa"**



€ 187,50  
 Stk. /pc.

Polster Leder / upholstery leather  
B x H x T = 126 x 78 x 61 cm  
Farbe / colour:  weiß / white  schwarz / black

**Sitzbank "Napoli" / Bench "Napoli"**



€ 73,50  
 Stk. /pc.

Polster Leder / upholstery leather  
Farbe / colour:  weiß / white  beige / beige  schwarz / black  
B x H x T = 90 x 45 x 45 cm

**Hocker "Napoli" / Stool "Napoli"**



€ 49,00  
 Stk. /pc.

Polster Leder / upholstery leather  
Farbe / colour:  weiß / white  beige / beige  schwarz / black  
B x H x T = 45 x 45 x 45 cm

Alle Preise verstehen sich für eine Messedauer bis zu 7 Tagen sowie exkl. MWSt. und 1 % Bestandsvertragsgebühr. Preisänderungen bleiben vorbehalten.  
All prices are quoted for a period of up to seven days and are quoted exclusive VAT and 1% legal charges. Subject to alteration of prices.

**WICHTIG - BESTELLFRIST:** Bei Bestellungen innerhalb der letzten 14 Tage vor Messebeginn muss ein Manipulationszuschlag von 25 % verrechnet werden!  
**IMPORTANT - ORDER DEADLINE:** For orders receiving during the last 14 days before fair opening a manipulation surcharge of 25 % is charged!

Durch seine Unterschrift bestätigt der Auftraggeber unsere allgemeine Geschäftsbedingungen (abgedruckt am Ende dieses technischen Bestellheftes) zur Kenntnis genommen zu haben und deren Inhalt als verbindlich zu akzeptieren. Erfüllungsort und Gerichtsstand ist Wien.  
By signing this document the customer acknowledges our general terms and conditions (printed on the last page of this technical order form) as noted and accepts it as binding. Place of jurisdiction is Vienna.

**Retour/return to:**

**Expoxx Messebau GmbH | 1021 Wien | Messeplatz 1**  
**☎ FAX +43 1 72 720 - 6109 ☎ info@expoxx.at**

**DATUM**  
**DATE**

Ort, Datum  
Place, date

**STEMPEL**  
**STAMP**

Firmenstempel und rechtsverbindliche Unterschrift  
Stamp and obligatory signature

**Passivhaus-Fachausstellung, 28. - 29. April 2017, Messe Wien Congress Center**

Veranstaltungsname / Name of Event	Halle & Standnr. / Hall & Standno.	Standgröße in m <sup>2</sup> / Booth size in sqm
Firmenname / Company's name	Straße / Street	
Postleitzahl / Postal Code	Ort / Place	
Ansprechpartner / Responsible person	E-Mail / E-Mail	
Telefon / Phone	Fax / Fax	UID - Nr. / VAT-No. only for EU countries

 **Bitte unbedingt ausfüllen! / Please fill out!**  
**Set "Tosca" / Set "Tosca"**



€ 73,00  
 Stk. /pc.

3 Stk. Sessel "Tosca" / 3 pcs chair "Tosca"  
1 Stk. Tisch "Chrom1" / 1 pc table "Chrome1"

**Deadline: 30. März 2017**

**Set "Alice" / Set "Alice"**



€ 110,50  
 Stk. /pc.

3 Stk. Sessel "Alice" / 3 pcs chair "Alice"  
1 Stk. Tisch "Florence" / 1 pc table "Florence"

**Set "Standard" / Set "Standard"**

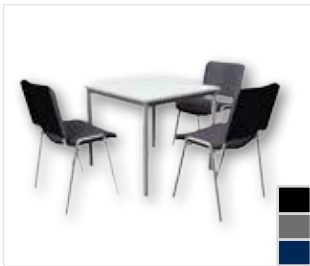

€ 103,50  
 Stk. /pc.

3 Stk. Sessel "Comodo" / 3 pcs chair "Comodo"  
1 Stk. Tisch "Chrom1" / 1 pc table "Chrome1"  
Farbe / colour:  grau / grey  blau / blue  schwarz / black

**Set "Zeta" / Set "Zeta"**



€ 116,00  
 Stk. /pc.

3 Stk. Barhocker "Zeta" / 3 pcs barstool "Zeta"  
1 Stk. Stehtisch "Business" / 1 pc high table "Business"

**Set "Salzburg" / Set "Salzburg"**



€ 111,00  
 Stk. /pc.

3 Stk. Sessel "Salzburg" / 3 pcs chair "Salzburg"  
1 Stk. Tisch "Salzburg" / 1 pc table "Salzburg"

**Set "Florence" / Set "Florence"**



€ 145,00  
 Stk. /pc.

3 Stk. Barhocker "Florence" / 3 pcs barstool "Florence"  
1 Stk. Stehtisch "Florence" / 1 pc high table "Florence"

Alle Preise verstehen sich für eine Messedauer bis zu 7 Tagen sowie exkl. MWSt. und 1 % Bestandsvertragsgebühr. Preisänderungen bleiben vorbehalten.  
All prices are quoted for a period of up to seven days and are quoted exclusive VAT and 1% legal charges. Subject to alteration of prices.

 **WICHTIG - BESTELLFRIST:** Bei Bestellungen innerhalb der letzten 14 Tage vor Messebeginn muss ein Manipulationszuschlag von 25 % verrechnet werden!  
**IMPORTANT - ORDER DEADLINE:** For orders receiving during the last 14 days before fair opening a manipulation surcharge of 25 % is charged!

Durch seine Unterschrift bestätigt der Auftraggeber unsere allgemeine Geschäftsbedingungen (abgedruckt am Ende dieses technischen Bestellheftes) zur Kenntnis genommen zu haben und deren Inhalt als verbindlich zu akzeptieren. Erfüllungsort und Gerichtsstand ist Wien.  
By signing this document the customer acknowledges our general terms and conditions (printed on the last page of this technical order form) as noted and accepts it as binding. Place of jurisdiction is Vienna.

**Retour/return to:**

**Expoxx Messebau GmbH | 1021 Wien | Messeplatz 1**  
☎ FAX +43 1 72 720 - 6109 ☎ info@expoxx.at

 **DATUM**  
**DATE**

Ort, Datum  
Place, date

 **STEMPEL**  
**STAMP**

Firmenstempel und rechtsverbindliche Unterschrift  
Stamp and obligatory signature

**Passivhaus-Fachausstellung, 28. - 29. April 2017, Messe Wien Congress Center**

Veranstaltungsname / Name of Event	Halle & Standnr. / Hall & Standno.	Standgröße in m <sup>2</sup> / Booth size in sqm
Firmenname / Company's name	Straße / Street	
Postleitzahl / Postal Code	Ort / Place	
Ansprechpartner / Responsible person	E-Mail / E-Mail	
Telefon / Phone	Fax / Fax	UID - Nr. / VAT-No. only for EU countries

 **Bitte unbedingt ausfüllen! / Please fill out!**  
**Set "Kaffeehaus" / Set "Kaffeehaus"**

**Deadline: 30. März 2017**

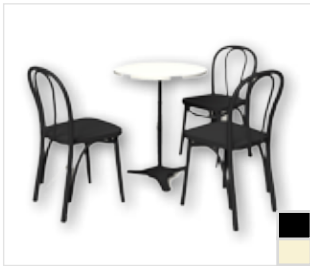

€ 122,50  
 Stk. /pc.

3 Stk. Sessel "Kaffeehaus" / 3 pcs chair "Coffee house"  
1 Stk. Tisch "Kaffeehaus" / 1 pc table "Coffee house"

Farbe / colour:  beige / beige  schwarz / black

**Set "Napoli 2" / Set "Napoli 2"**



€ 314,00  
 Stk. /pc.

2 Stk. Sitzbänke, 2 Stk. Hocker / 2 pcs benches, 2 pcs stools  
2 Stk. Couchtisch, 2 pcs couch tables  
Farbe / colour:  weiß / white  beige / beige  schwarz / black

**Set "Lifestyle 1" / Set "Lifestyle 1"**



€ 122,50  
 Stk. /pc.

3 Stk. Sessel "Lifestyle" / 3 pcs chair "Lifestyle"  
1 Stk. Tisch "Lifestyle" / 1 pc table "Lifestyle"

**Set "Cosa" / Set "Cosa"**



€ 326,00  
 Stk. /pc.

3 Stk. Fauteuil "Cosa" / 3 pcs leatherchair "Cosa"  
1 Stk. Couchtisch "Cosa" / 1 pc couch table "Cosa"  
Farbe / colour:  weiß / white  schwarz / black  rot / red

**Set "Lifestyle 2" / Set "Set Lifestyle 2"**



€ 175,50  
 Stk. /pc.

1 Stk. Stehtisch "Lifestyle" / 1 pc high table "Lifestyle"  
3 Stk. Barhocker "Capri" / 3 pcs barstool "Capri"  
Farbe / colour:  weiß / white  silber / silver  
 rot / red  schwarz / black

**Set "Napoli 1" / Set "Napoli 1"**



€ 404,00  
 Stk. /pc.

2 Stk. Sitzbänke / 2 pcs benches, 2 Stk. Hocker 30° / 2 pcs stools 30°  
2 Stk. Hocker 60° / 2 pcs stools 60°, 2 Stk. Couchtisch / 2 pcs couchtables  
Farbe / colour:  weiß / white  beige / beige  schwarz / black

Alle Preise verstehen sich für eine Messedauer bis zu 7 Tagen sowie exkl. MWSt. und 1 % Bestandsvertragsgebühr. Preisänderungen bleiben vorbehalten.  
All prices are quoted for a period of up to seven days and are quoted exclusive VAT and 1% legal charges. Subject to alteration of prices.

 **WICHTIG - BESTELLFRIST:** Bei Bestellungen innerhalb der letzten 14 Tage vor Messebeginn muss ein Manipulationszuschlag von 25 % verrechnet werden!  
**IMPORTANT - ORDER DEADLINE:** For orders receiving during the last 14 days before fair opening a manipulation surcharge of 25 % is charged!

Durch seine Unterschrift bestätigt der Auftraggeber unsere allgemeine Geschäftsbedingungen (abgedruckt am Ende dieses technischen Bestellheftes) zur Kenntnis genommen zu haben und deren Inhalt als verbindlich zu akzeptieren. Erfüllungsort und Gerichtsstand ist Wien.  
By signing this document the customer acknowledges our general terms and conditions (printed on the last page of this technical order form) as noted and accepts it as binding. Place of jurisdiction is Vienna.

**Retour/return to:**

**Expoxx Messebau GmbH | 1021 Wien | Messeplatz 1**  
☎ FAX +43 1 72 720 - 6109 ☞ info@expoxx.at

 **DATUM**  
**DATE**

Ort, Datum  
Place, date

 **STEMPEL**  
**STAMP**

Firmenstempel und rechtsverbindliche Unterschrift  
Stamp and obligatory signature

**Passivhaus-Fachausstellung, 28. - 29. April 2017, Messe Wien Congress Center**

Veranstaltungsname / Name of Event	Halle & Standnr. / Hall & Standno.	Standgröße in m <sup>2</sup> / Booth size in sqm
Firmenname / Company's name	Straße / Street	
Postleitzahl / Postal Code	Ort / Place	
Ansprechpartner / Responsible person	E-Mail / E-Mail	
Telefon / Phone	Fax / Fax	UID - Nr. / VAT-No. only for EU countries

 **Bitte unbedingt ausfüllen! / Please fill out!**  
**Wandkleiderhaken / Wall coat hook**



€ 21,40

 Stk. /pc.

dreiteilig / three-piece  
silber / silver

**Kleiderstange / Clothes rack**



€ 29,70

 Stk. /pc.

(ohne Kleiderbügel / without clamp)  
höhenverstellbar / height adjustable  
L =  100 cm  150 cm  200 cm

**Konfektionskleiderständer / Tailor's clothes rack**



€ 57,80

 Stk. /pc.

L x H = 145 x 155 cm

**Deadline: 30. März 2017**

**Rollspiegel / Rolling mirror**



€ 158,70

 Stk. /pc.

H = 183 cm, B = 50 cm

**Hängespiegel 150 / Hanging mirror 150**



€ 50,00

 Stk. /pc.

B x H = 50 x 150 cm

**Garderobenständer / Coat rack**



€ 34,60

 Stk. /pc.

H = 183 cm, Ø 50 cm  
Farbe / colour:  weiß / white  schwarz / black

Alle Preise verstehen sich für eine Messedauer bis zu 7 Tagen sowie exkl. MWSt. und 1 % Bestandsvertragsgebühr. Preisänderungen bleiben vorbehalten.  
All prices are quoted for a period of up to seven days and are quoted exclusive VAT and 1% legal charges. Subject to alteration of prices.

 **WICHTIG - BESTELLFRIST:** Bei Bestellungen innerhalb der letzten 14 Tage vor Messebeginn muss ein Manipulationszuschlag von 25 % verrechnet werden!  
**IMPORTANT - ORDER DEADLINE:** For orders receiving during the last 14 days before fair opening a manipulation surcharge of 25 % is charged!

Durch seine Unterschrift bestätigt der Auftraggeber unsere allgemeine Geschäftsbedingungen (abgedruckt am Ende dieses technischen Bestellheftes) zur Kenntnis genommen zu haben und deren Inhalt als verbindlich zu akzeptieren. Erfüllungsort und Gerichtsstand ist Wien.  
By signing this document the customer acknowledges our general terms and conditions (printed on the last page of this technical order form) as noted and accepts it as binding. Place of jurisdiction is Vienna.

**Retour/return to:**

**Expoxx Messebau GmbH | 1021 Wien | Messeplatz 1**  
☎ FAX +43 1 72 720 - 6109 ☎ info@expoxx.at

 **DATUM**  
**DATE**

Ort, Datum  
Place, date

 **STEMPEL**  
**STAMP**

Firmenstempel und rechtsverbindliche Unterschrift  
Stamp and obligatory signature



**Passivhaus-Fachausstellung, 28. - 29. April 2017, Messe Wien Congress Center**

Veranstaltungsname / Name of Event	Halle & Standnr. / Hall & Standno.	Standgröße in m <sup>2</sup> / Booth size in sqm
Firmenname / Company's name	Straße / Street	
Postleitzahl / Postal Code	Ort / Place	
Ansprechpartner / Responsible person	E-Mail / E-Mail	
Telefon / Phone	Fax / Fax	UID - Nr. / VAT-No. only for EU countries

 **Bitte unbedingt ausfüllen! / Please fill out!**  
**Prospektständer A4 / Leaflet dispenser A4**

**Deadline: 30. März 2017**



€ 61,60  
 Stk. /pc.

3 Stk Fächer A4 / 3 pc. shelves A4  
H x B x T = 130 x 35 x 30 cm

**Wandregal / Shelf unit**



€ 73,80  
 Stk. /pc.

4 Stk. Einlegeplatten / 4 pc panels  
H x B x T = 198 x 100 x 50 cm

**Prospektständer / Leaflet dispenser**



€ 77,50  
 Stk. /pc.

3 Stk Fächer A4 / 3 pc. shelves A4  
H x B x T = 135 x 32 x 52 cm  
Farbe / colour:  beton / concrete  weiß / white

**Absperrband / Barrier**

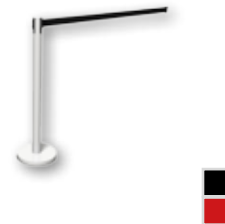

€ 61,50  
 rot / red  schwarz / black

ausziehbar bis / extendible up to 150 cm  
H = 100 cm  
Farbe / colour:  rot / red  schwarz / black

**Kaffeefullautomat / Coffee machine**



€ 253,00  
 Stk. /pc.

ohne Bohnen / without beans  
1,3 kW / 230 V / H x B x T = 39 x 38 x 32 cm

**Papierkorb / Waste paper basket**



€ 7,70  
 Stk. /pc.

ø 28 cm, H = 34 cm

Alle Preise verstehen sich für eine Messedauer bis zu 7 Tagen sowie exkl. MWSt. und 1 % Bestandsvertragsgebühr. Preisänderungen bleiben vorbehalten.  
All prices are quoted for a period of up to seven days and are quoted exclusive VAT and 1% legal charges. Subject to alteration of prices.

 **WICHTIG - BESTELLFRIST:** Bei Bestellungen innerhalb der letzten 14 Tage vor Messebeginn muss ein Manipulationszuschlag von 25 % verrechnet werden!  
**IMPORTANT - ORDER DEADLINE:** For orders receiving during the last 14 days before fair opening a manipulation surcharge of 25 % is charged!

Durch seine Unterschrift bestätigt der Auftraggeber unsere allgemeine Geschäftsbedingungen (abgedruckt am Ende dieses technischen Bestellheftes) zur Kenntnis genommen zu haben und deren Inhalt als verbindlich zu akzeptieren. Erfüllungsort und Gerichtsstand ist Wien.  
By signing this document the customer acknowledges our general terms and conditions (printed on the last page of this technical order form) as noted and accepts it as binding. Place of jurisdiction is Vienna.

**Retour/return to:**

**Expoxx Messebau GmbH | 1021 Wien | Messeplatz 1**  
☎ FAX +43 1 72 720 - 6109 ☎ info@expoxx.at

 **DATUM**  
**DATE**

Ort, Datum  
Place, date

 **STEMPEL**  
**STAMP**

Firmenstempel und rechtsverbindliche Unterschrift  
Stamp and obligatory signature

**Passivhaus-Fachausstellung, 28. - 29. April 2017, Messe Wien Congress Center**

Veranstaltungsname / Name of Event	Halle & Standnr. / Hall & Standno.	Standgröße in m <sup>2</sup> / Booth size in sqm
Firmenname / Company's name	Straße / Street	
Postleitzahl / Postal Code	Ort / Place	
Ansprechpartner / Responsible person	E-Mail / E-Mail	
Telefon / Phone	Fax / Fax	UID - Nr. / VAT-No. only for EU countries

 **Bitte unbedingt ausfüllen! / Please fill out!**  
**Kühlschrank / Refrigerator**



€ 83,50  
 Stk. /pc.

140 L, 0,1 kW / 230 V  
H x B x T = 85 x 50 x 55 cm

**Messeküche / Fair kitchen**



€ 296,00  
 Stk. /pc.

ohne Anschluss / without connection  
Kühlschrank, Abwasch und Kochplatte / Refrigerator, sink and plate  
H x B x T = 90 x 90 x 60 cm - 4,5 kW / 230 V

**Spüle / Sink unit**



€ 190,50  
 Stk. /pc.

ohne Anschluss / without connection  
inkl. Unterschrank und Kleinspeicher / incl. cupboard unit and water heater, H x B x T = 90 x 80 x 53 cm - 2,2 kW / 230 V

**Deadline: 30. März 2017**

**Spüler/ Dishwasher**



€ 576,00  
 Stk. /pc.

- Gläserspüler / Dishwasher for glass**  
H x B x T = 70 x 45 x 55 cm - 2,2 kW / 230 V
- Geschirrspüler / Dishwasher professional**  
H x B x T = 93 x 60 x 60 cm - 5,4 kW / 400 V

**Beistellschrank weiss / Sideboard white**



€ 87,50  
 Stk. /pc.

1 Fach, Auflageplatte, versperrbar / 1 shelf, support plate, lockable  
H x B x T = 85 x 97 x 44 cm

**Beistellschrank "Standard" weiss / Sideboard "standard" white**



€ 79,00  
 Stk. /pc.

1 Fach, versperrbar / 1 shelf, lockable  
H x B x T = 85 x 97 x 44 cm

**Alle Preise verstehen sich für eine Messedauer bis zu 7 Tagen sowie exkl. MWSt. und 1 % Bestandsvertragsgebühr. Preisänderungen bleiben vorbehalten. All prices are quoted for a period of up to seven days and are quoted exclusive VAT and 1% legal charges. Subject to alteration of prices.**

 **WICHTIG - BESTELLFRIST:** Bei Bestellungen innerhalb der letzten 14 Tage vor Messebeginn muss ein Manipulationszuschlag von 25 % verrechnet werden!  
**IMPORTANT - ORDER DEADLINE:** For orders receiving during the last 14 days before fair opening a manipulation surcharge of 25 % is charged!

Durch seine Unterschrift bestätigt der Auftraggeber unsere allgemeine Geschäftsbedingungen (abgedruckt am Ende dieses technischen Bestellheftes) zur Kenntnis genommen zu haben und deren Inhalt als verbindlich zu akzeptieren. Erfüllungsort und Gerichtsstand ist Wien.  
By signing this document the customer acknowledges our general terms and conditions (printed on the last page of this technical order form) as noted and accepts it as binding. Place of jurisdiction is Vienna.

**Retour/return to:**

**Expoxx Messebau GmbH | 1021 Wien | Messeplatz 1**  
**☎ FAX +43 1 72 720 - 6109 ☎ info@expoxx.at**

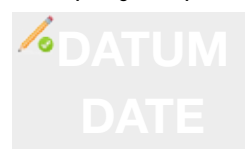

Ort, Datum  
Place, date



Firmenstempel und rechtsverbindliche Unterschrift  
Stamp and obligatory signature

Passivhaus-Fachausstellung, 28. - 29. April 2017, Messe Wien Congress Center

Veranstaltungsname / Name of Event	Halle & Standnr. / Hall & Standno.	Standgröße in m <sup>2</sup> / Booth size in sqm
Firmenname / Company's name	Straße / Street	
Postleitzahl / Postal Code	Ort / Place	
Ansprechpartner / Responsible person	E-Mail / E-Mail	
Telefon / Phone	Fax / Fax	UID - Nr. / VAT-No. only for EU countries

Bitte unbedingt ausfüllen! / Please fill out!

**Deadline: 30. März 2017**

**Vitrine "Standard 1" / Showcase "Standard 1"**



€ 211,00  
 Stk. /pc.

Schiebeglas versperrbar / sliding glass lockable  
H x B x T = 248 x 99 x 49,5 cm

**Barpult / Bar desk**



€ 99,50  
 Stk. /pc.

weiß / white  
H x B x T = 98 x 99 x 49,5 cm, inkl. Fach / incl. shelf

**Vitrine "Standard 2" / Showcase "Standard 2"**



€ 243,00  
 Stk. /pc.

Schiebeglas versperrbar / sliding glass lockable  
Korpus mit Schiebetür / corpus with sliding door  
H x B x T = 248 x 99 x 49,5 cm

**Infopult / Information desk**



€ 117,50  
 Stk. /pc.

versperrbar, weiß / lockable, white  
inkl. Fach / incl. shelf  
H x B x T = 98 x 99 x 49,5 cm

**Tischvitrine versperrbar / Table display case lockable**



€ 157,50  
 Stk. /pc.

Glasteil 20 cm hoch / Glass unit 20 cm high  
H x B x T = 100 x 100 x 50 cm, weiß / white

**Barpult m. Board, weiß / Bar desk with board, white**



€ 141,00  
 Stk. /pc.

H x B x T = 90 | 110 x 100 x 70 cm  
inkl. Fach / incl. shelf

Alle Preise verstehen sich für eine Messedauer bis zu 7 Tagen sowie exkl. MWSt. und 1 % Bestandsvertragsgebühr. Preisänderungen bleiben vorbehalten.  
All prices are quoted for a period of up to seven days and are quoted exclusive VAT and 1% legal charges. Subject to alteration of prices.

**WICHTIG - BESTELLFRIST:** Bei Bestellungen innerhalb der letzten 14 Tage vor Messebeginn muss ein Manipulationszuschlag von 25 % verrechnet werden!  
**IMPORTANT - ORDER DEADLINE:** For orders receiving during the last 14 days before fair opening a manipulation surcharge of 25 % is charged!

Durch seine Unterschrift bestätigt der Auftraggeber unsere allgemeine Geschäftsbedingungen (abgedruckt am Ende dieses technischen Bestellheftes) zur Kenntnis genommen zu haben und deren Inhalt als verbindlich zu akzeptieren. Erfüllungsort und Gerichtsstand ist Wien.  
By signing this document the customer acknowledges our general terms and conditions (printed on the last page of this technical order form) as noted and accepts it as binding. Place of jurisdiction is Vienna.

Retour/return to:

Expoxx Messebau GmbH | 1021 Wien | Messeplatz 1  
☎ FAX +43 1 72 720 - 6109 ☎ info@expoxx.at

**DATUM**  
DATE

Ort, Datum  
Place, date

**STEMPEL**  
STAMP

Firmenstempel und rechtsverbindliche Unterschrift  
Stamp and obligatory signature

**Passivhaus-Fachausstellung, 28. - 29. April 2017, Messe Wien Congress Center**

Veranstaltungsname / Name of Event	Halle & Standnr. / Hall & Standno.	Standgröße in m <sup>2</sup> / Booth size in sqm
Firmenname / Company's name	Straße / Street	
Postleitzahl / Postal Code	Ort / Place	
Ansprechpartner / Responsible person	E-Mail / E-Mail	
Telefon / Phone	Fax / Fax	UID - Nr. / VAT-No. only for EU countries

 **Bitte unbedingt ausfüllen! / Please fill out!**  
**Niro-Bar "D-3200" / Niro-Bar "D-3200"**

**Deadline: 30. März 2017**

**Segmentbar "D-2500" / Round bar "D-2500"**



€ 165,00

Stk. /pc.

Auflegeplatte carbongrau / top plate carbon-grey  
H x B x T = 105 x 100 x 50 cm  
inkl. Fach / incl. shelf



€ 361,00

Stk. /pc.

H = 90 | 120 cm, B = 190 cm  
inkl. Fach / incl. shelf

**PC-Pult "Pisa" / PC-desk "Pisa"**

**Bar "Maxima" / Bar "Maxima"**



€ 139,50

Stk. /pc.

H x B x T = 60 | 95 | 115 / 70 / 60 cm



€ 152,00

Stk. /pc.

H x B x T = 90 | 110 x 60 x 100 cm  
inkl. Fach / incl. shelf

**Bar "Future" / Bar "Future"**



€ 169,00

Stk. /pc.

H x B x T = 90 | 110 x 75 x 100 cm  
inkl. Fach / incl. shelf

Alle Preise verstehen sich für eine Messedauer bis zu 7 Tagen sowie exkl. MWSt. und 1 % Bestandsvertragsgebühr. Preisänderungen bleiben vorbehalten.  
All prices are quoted for a period of up to seven days and are quoted exclusive VAT and 1% legal charges. Subject to alteration of prices.

 **WICHTIG - BESTELLFRIST:** Bei Bestellungen innerhalb der letzten 14 Tage vor Messebeginn muss ein Manipulationszuschlag von 25 % verrechnet werden!  
**IMPORTANT - ORDER DEADLINE:** For orders receiving during the last 14 days before fair opening a manipulation surcharge of 25 % is charged!

Durch seine Unterschrift bestätigt der Auftraggeber unsere allgemeine Geschäftsbedingungen (abgedruckt am Ende dieses technischen Bestellheftes) zur Kenntnis genommen zu haben und deren Inhalt als verbindlich zu akzeptieren. Erfüllungsort und Gerichtsstand ist Wien.  
By signing this document the customer acknowledges our general terms and conditions (printed on the last page of this technical order form) as noted and accepts it as binding. Place of jurisdiction is Vienna.

**Retour/return to:**

**Expoxx Messebau GmbH | 1021 Wien | Messeplatz 1**  
☎ FAX +43 1 72 720 - 6109 ☎ info@expoxx.at

 **DATUM**  
DATE

Ort, Datum  
Place, date

 **STEMPEL**  
STAMP

Firmenstempel und rechtsverbindliche Unterschrift  
Stamp and obligatory signature

Passivhaus-Fachausstellung, 28. - 29. April 2017, Messe Wien Congress Center

Veranstaltungsname / Name of Event	Halle & Standnr. / Hall & Standno.	Standgröße in m <sup>2</sup> / Booth size in sqm
Firmenname / Company's name	Straße / Street	
Postleitzahl / Postal Code	Ort / Place	
Ansprechpartner / Responsible person	E-Mail / E-Mail	
Telefon / Phone	Fax / Fax	UID - Nr. / VAT-No. only for EU countries

Bitte unbedingt ausfüllen! / Please fill out!

**Deadline: 30. März 2017**

**Wand weiß / Wall white**

einseitig nutzbar / usable single sided

**Wichtig / Important:**  
Aus Gründen der Statik und Sicherheit werden notwendige Wandabstützungen nach Bedarf angebaut und verrechnet!  
*Referring to the static and security of the booth, necessary wall support is built and invoiced as required!*



€ 38,70

Stk. /pc.

3 mm Homogenplatte / 3 mm panels,  
inkl. Steher und Zargen, incl. poles and frames  
H x B = 248 x 99 cm

**Flügeltür "Stuttgart" / Wing door "Stuttgart"**



€ 157,50

Stk. /pc.

versperrbar / lockable  
H x B = 248 x 99 cm

**Wand färbig / Wall coloured**

einseitig nutzbar / usable single sided

Farbauswahl / choose colour:

- |                          |                          |                          |
|--------------------------|--------------------------|--------------------------|
| <input type="checkbox"/> | <input type="checkbox"/> | <input type="checkbox"/> |
| <input type="checkbox"/> | <input type="checkbox"/> | <input type="checkbox"/> |
| <input type="checkbox"/> | <input type="checkbox"/> | <input type="checkbox"/> |
|                          | <input type="checkbox"/> | <input type="checkbox"/> |



€ 53,90

Stk. /pc.

3 mm Homogenplatte / 3 mm panels,  
inkl. Steher und Zargen, incl. poles and frames,  
H x B = 248 x 99 cm

**Falttüre "Business", weiß / Folding door "Business", white**



€ 143,50

Stk. /pc.

versperrbar / lockable  
H x B = 248 x 99 cm

**Lochwand weiß / Perforated wall white**

einseitig nutzbar / usable single sided



€ 76,50

Stk. /pc.

Hartfaserplatte 3 mm, HDK weiß beschichtet / hardboard 3 mm  
HDK white covered, inkl. Steher und Zargen, incl. poles and frames  
H x B = 248 x 99 cm

**Vorhang lichtgrau / Curtain lightgrey**



€ 67,20

Stk. /pc.

inklusive Blende / including trim  
H x B = 248 x 99 cm

Alle Preise verstehen sich für eine Messedauer bis zu 7 Tagen sowie exkl. MWSt. und 1 % Bestandsvertragsgebühr. Preisänderungen bleiben vorbehalten.  
All prices are quoted for a period of up to seven days and are quoted exclusive VAT and 1% legal charges. Subject to alteration of prices.

**WICHTIG - BESTELLFRIST:** Bei Bestellungen innerhalb der letzten 14 Tage vor Messebeginn muss ein Manipulationszuschlag von 25 % verrechnet werden!  
**IMPORTANT - ORDER DEADLINE:** For orders receiving during the last 14 days before fair opening a manipulation surcharge of 25 % is charged!

Durch seine Unterschrift bestätigt der Auftraggeber unsere allgemeine Geschäftsbedingungen (abgedruckt am Ende dieses technischen Bestellheftes) zur Kenntnis genommen zu haben und deren Inhalt als verbindlich zu akzeptieren. Erfüllungsort und Gerichtsstand ist Wien.  
By signing this document the customer acknowledges our general terms and conditions (printed on the last page of this technical order form) as noted and accepts it as binding. Place of jurisdiction is Vienna.

Retour/return to:

Expoxx Messebau GmbH | 1021 Wien | Messeplatz 1  
☎ FAX +43 1 72 720 - 6109 ☞ info@expoxx.at

**DATUM**  
DATE

Ort, Datum  
Place, date

**STEMPEL**  
STAMP

Firmenstempel und rechtsverbindliche Unterschrift  
Stamp and obligatory signature

**Passivhaus-Fachausstellung, 28. - 29. April 2017, Messe Wien Congress Center**

Veranstaltungsname / Name of Event	Halle & Standnr. / Hall & Standno.	Standgröße in m <sup>2</sup> / Booth size in sqm
Firmenname / Company's name	Straße / Street	
Postleitzahl / Postal Code	Ort / Place	
Ansprechpartner / Responsible person	E-Mail / E-Mail	
Telefon / Phone	Fax / Fax	UID - Nr. / VAT-No. only for EU countries

 **Bitte unbedingt ausfüllen! / Please fill out!**  
**Einschublende weiß / Infill fascia white**

**Deadline: 30. März 2017**



€ 27,40

Stk. /pc.

3 mm Platte / 3 mm panels  
Schriftfeldhöhe 28 cm / fascia 28 cm high  
H x B = 38 x 99 cm



max. Belastung 5kg / Fach  
max. weight 5kg / shelf

€ 22,90

Stk. /pc.

**Fach (Höhe variabel) / Shelf (variable height)**

L x T = 99 x 30 cm, weiß / white  
 waagrecht / horizontal  
 10°  25°  45°  60° schräg / angular

**Einschublende färbig / Infill fascia coloured**



Farbauswahl / choose colour:



€ 30,40

Stk. /pc.

3 mm Platte / 3 mm panels  
Blendenhöhe 28 cm / fascia 28 cm high  
H x B = 38 x 99 cm

**Podest / Platform**



€ 75,80

Stk. /pc.

99 x 99 x 48 cm  99 x 49,5 x 48 cm  
andere Abmaße / other dimensions  
 \_\_\_ x \_\_\_ x \_\_\_ cm

**Fachwerkblende / Frame-work fascia**



€ 33,60

Stk. /pc.

grau / grey  
H x B = 38 x 99 cm

**Vitrinenglasfach / Shelf for show**



max. Belastung 15kg / Fach  
max. weight 15kg / shelf

€ 29,00

Stk. /pc.

L x B = 97 x 47,5 cm

Alle Preise verstehen sich für eine Messedauer bis zu 7 Tagen sowie exkl. MWST. und 1 % Bestandsvertragsgebühr. Preisänderungen bleiben vorbehalten.  
All prices are quoted for a period of up to seven days and are quoted exclusive VAT and 1% legal charges. Subject to alteration of prices.

 **WICHTIG - BESTELLFRIST:** Bei Bestellungen innerhalb der letzten 14 Tage vor Messebeginn muss ein Manipulationszuschlag von 25 % verrechnet werden!  
**IMPORTANT - ORDER DEADLINE:** For orders receiving during the last 14 days before fair opening a manipulation surcharge of 25 % is charged!

Durch seine Unterschrift bestätigt der Auftraggeber unsere allgemeine Geschäftsbedingungen (abgedruckt am Ende dieses technischen Bestellheftes) zur Kenntnis genommen zu haben und deren Inhalt als verbindlich zu akzeptieren. Erfüllungsort und Gerichtsstand ist Wien.  
By signing this document the customer acknowledges our general terms and conditions (printed on the last page of this technical order form) as noted and accepts it as binding. Place of jurisdiction is Vienna.

**Retour/return to:**

**Expoxx Messebau GmbH | 1021 Wien | Messeplatz 1**  
☎ FAX +43 1 72 720 - 6109 ☎ info@expoxx.at

 **DATUM**  
**DATE**

Ort, Datum  
Place, date

 **STEMPEL**  
**STAMP**

Firmenstempel und rechtsverbindliche Unterschrift  
Stamp and obligatory signature

**Passivhaus-Fachausstellung, 28. - 29. April 2017, Messe Wien Congress Center**

Veranstaltungsname / Name of Event	Halle & Standnr. / Hall & Standno.	Standgröße in m <sup>2</sup> / Booth size in sqm
Firmenname / Company's name	Straße / Street	
Postleitzahl / Postal Code	Ort / Place	
Ansprechpartner / Responsible person	E-Mail / E-Mail	
Telefon / Phone	Fax / Fax	UID - Nr. / VAT-No. only for EU countries

 **Bitte unbedingt ausfüllen! / Please fill out!**  
**Steher / Pole**



€ 11,70  
 Stk. /pc.

Aluminium / aluminium  
H = 248 cm

**Zarge / Frame**



€ 11,70  
 Stk. /pc.

Aluminium / aluminium  
H x B x T = 17,5 x 95 x 1,6 cm

**Rasterdecke / Ceiling grid**



€ 22,00  
 Stk. /pc.

Felder offen / fields open  
H x B x T = 17,5 x 99 x 99 cm

**Deadline: 30. März 2017**

**Kombidecke mit / Ceiling grid with:**



€ 37,90  
 Stk. /pc.

Einlegeplatte / Slide in panel  
H x B x T = 17,5 x 99 x 99 cm

**Kombidecke mit / Ceiling grid with:**



€ 38,20  
 Stk. /pc.

Lochblech / perforated metal sheet  
H x B x T = 17,5 x 99 x 99 cm

Alle Preise verstehen sich für eine Messedauer bis zu 7 Tagen sowie exkl. MWSt. und 1 % Bestandsvertragsgebühr. Preisänderungen bleiben vorbehalten.  
All prices are quoted for a period of up to seven days and are quoted exclusive VAT and 1% legal charges. Subject to alteration of prices.

 **WICHTIG - BESTELLFRIST:** Bei Bestellungen innerhalb der letzten 14 Tage vor Messebeginn muss ein Manipulationszuschlag von 25 % verrechnet werden!  
**IMPORTANT - ORDER DEADLINE:** For orders receiving during the last 14 days before fair opening a manipulation surcharge of 25 % is charged!

Durch seine Unterschrift bestätigt der Auftraggeber unsere allgemeine Geschäftsbedingungen (abgedruckt am Ende dieses technischen Bestellheftes) zur Kenntnis genommen zu haben und deren Inhalt als verbindlich zu akzeptieren. Erfüllungsort und Gerichtsstand ist Wien.  
By signing this document the customer acknowledges our general terms and conditions (printed on the last page of this technical order form) as noted and accepts it as binding. Place of jurisdiction is Vienna.

**Retour/return to:**

**Expoxx Messebau GmbH | 1021 Wien | Messeplatz 1**  
☎ FAX +43 1 72 720 - 6109 ☎ info@expoxx.at

 **DATUM**  
**DATE**

Ort, Datum  
Place, date

 **STEMPEL**  
**STAMP**

Firmenstempel und rechtsverbindliche Unterschrift  
Stamp and obligatory signature

**Passivhaus-Fachausstellung, 28. - 29. April 2017, Messe Wien Congress Center**

Veranstaltungsname / Name of Event	Halle & Standnr. / Hall & Standno.	Standgröße in m <sup>2</sup> / Booth size in sqm
Firmenname / Company's name	Straße / Street	
Postleitzahl / Postal Code	Ort / Place	
Ansprechpartner / Responsible person	E-Mail / E-Mail	
Telefon / Phone	Fax / Fax	UID - Nr. / VAT-No. only for EU countries









**Deadline: 30. März 2017**

**Teppichmatten / Carpet tiles** *Please fill out!*

leihweise, inkl. Verlegung / loan for use, incl. laying, L x B = 50 x 50 cm

**Bahnteppich / roll carpet**

inkl. Verlegung u. Folienabdeckung / incl. laying and sheet covering

	<input type="checkbox"/> rot / red	<input type="text"/>	€ 12,90 m <sup>2</sup> / sqm		<input type="checkbox"/> orange / orange	<input type="text"/>	€ 13,30 m <sup>2</sup> / sqm
	<input type="checkbox"/> grün / green	<input type="text"/>	€ 12,90 m <sup>2</sup> / sqm		<input type="checkbox"/> signalrot / light red	<input type="text"/>	€ 13,30 m <sup>2</sup> / sqm
	<input type="checkbox"/> dunkelgrau / dark grey	<input type="text"/>	€ 12,90 m <sup>2</sup> / sqm		<input type="checkbox"/> bordeaux / dark red	<input type="text"/>	€ 13,30 m <sup>2</sup> / sqm
	<input type="checkbox"/> berber / berber	<input type="text"/>	€ 12,90 m <sup>2</sup> / sqm		<input type="checkbox"/> azur / middle blue	<input type="text"/>	€ 13,30 m <sup>2</sup> / sqm
	<input type="checkbox"/> schwarz / black	<input type="text"/>	€ 12,90 m <sup>2</sup> / sqm		<input type="checkbox"/> blau / dark blue	<input type="text"/>	€ 13,30 m <sup>2</sup> / sqm
	<b>Folienabdeckung / Sheet covering</b> inkl. Verlegung & Entsorgung incl. laying & disposal	<input type="text"/>	€ 2,00 m <sup>2</sup> / sqm		<input type="checkbox"/> hellgrün / light green	<input type="text"/>	€ 13,30 m <sup>2</sup> / sqm

**Laminatboden / Laminate floor**

leihweise, auf Verlegeplatten, inkl. Alukanten / loan for use, laying on shifting plates, incl. alu edges

	<input type="checkbox"/> Nuss / walnut	<input type="text"/>	€ 36,00 m <sup>2</sup> / sqm		<input type="checkbox"/> grau / grey	<input type="text"/>	€ 13,30 m <sup>2</sup> / sqm
	<input type="checkbox"/> Eiche / oak	<input type="text"/>	€ 36,00 m <sup>2</sup> / sqm		<input type="checkbox"/> dunkelgrau / dark grey	<input type="text"/>	€ 13,30 m <sup>2</sup> / sqm
	<input type="checkbox"/> Ahorn / Maple	<input type="text"/>	€ 36,00 m <sup>2</sup> / sqm		<input type="checkbox"/> schwarz / black	<input type="text"/>	€ 13,30 m <sup>2</sup> / sqm
	<input type="checkbox"/> Wenge / Wenge	<input type="text"/>	€ 36,00 m <sup>2</sup> / sqm				

Alle Preise verstehen sich für eine Messedauer bis zu 7 Tagen sowie exkl. MWSt. und 1 % Bestandvertragsgebühr. Preisänderungen bleiben vorbehalten.  
All prices are quoted for a period of up to seven days and are quoted exclusive VAT and 1% legal charges. Subject to alteration of prices.

**WICHTIG - BESTELLFRIST:** Bei Bestellungen innerhalb der letzten 14 Tage vor Messebeginn muss ein Manipulationszuschlag von 25 % verrechnet werden!  
**IMPORTANT - ORDER DEADLINE:** For orders receiving during the last 14 days before fair opening a manipulation surcharge of 25 % is charged!

Durch seine Unterschrift bestätigt der Auftraggeber unsere allgemeine Geschäftsbedingungen (abgedruckt am Ende dieses technischen Bestellheftes) zur Kenntnis genommen zu haben und deren Inhalt als verbindlich zu akzeptieren. Erfüllungsort und Gerichtsstand ist Wien.  
By signing this document the customer acknowledges our general terms and conditions (printed on the last page of this technical order form) as noted and accepts it as binding. Place of jurisdiction is Vienna.

Retour/return to:

**Expoxx Messebau GmbH | 1021 Wien | Messeplatz 1**  
☎ FAX +43 1 72 720 - 6109 ☞ info@expoxx.at

 **DATUM**  
**DATE**

Ort, Datum  
Place, date

 **STEMPEL**  
**STAMP**

Firmenstempel und rechtsverbindliche Unterschrift  
Stamp and obligatory signature



**Passivhaus-Fachausstellung, 28. - 29. April 2017, Messe Wien Congress Center**

Veranstaltungsname / Name of Event	Halle & Standnr. / Hall & Standno.	Standgröße in m <sup>2</sup> / Booth size in sqm
Firmenname / Company's name	Straße / Street	
Postleitzahl / Postal Code	Ort / Place	
Ansprechpartner / Responsible person	E-Mail / E-Mail	
Telefon / Phone	Fax / Fax	UID - Nr. / VAT-No. only for EU countries



Bitte unbedingt ausfüllen! / Please fill out!

**Deadline: 30. März 2017**

**These are the technical specifications, which we would kindly ask you to follow:**

After you made your decision for a certain graphic option, please ask us for the exact artwork dimension!

The artwork dimension is very individual depending on the booth dimension and on the number of walls you want to brand.

**Datenübertragung / data transfer:**



Druckdaten müssen im Format 1:10 eine Auflösung von mindestens 600dpi haben, Schriften müssen vektorisiert, im CMYK Farbraum angelegt und als druckoptimiertes pdf gespeichert sein / *Printing data: uing data has to have a resolution of at least 600 dpi at a the scale 1:10. Convert all fonts into vectorized paths, color sheme should be CMYK, the pdf has to be print optimized.*



**Richtlinien für motivzusammenhängende Großformatdrucke / Guidelines for art work printed on several panels:**

Bei Grafiken die über mehrere geteilte Flächen gedruckt werden, bitten wir Sie, uns eine Datei mit der gesamten Grafik zu senden. Sollte das aus technischen Gründen nicht möglich sein, bitten wir bei motivzusammenhängenden Großformatdrucke einen Überfüller von 20 mm an allen 4 Seiten jeder Datei mit Schnittmarken außerhalb des Sujets anzulegen / *If your art work is printed on several panels, we kindly ask you to provide one file with one continuing graphic. If this is not possible for technical reasons, please provide the motif contiguous large format artwork with an over filler of 20 mm and crop marks on all 4 sides of each artwork file.*



**Farbverbindliche Vorgaben / Colour-use regulations:**

Abhängig von Produktion und verwendetem Material können gedruckte Farben variieren. Um sicherzugehen, dass wir Ihren Farbvorstellungen entsprechend drucken, benötigen wir eine farbverbindliche Vorlage (PROOF). Ein PROOF muss immer auf dem selben Medium wie der Druck erstellt werden. Wird das Proof nicht rechtzeitig vor Druck bereitgestellt, sind Reklamationen ausgeschlossen / *Colours can vary due to different materials. To ensure that we are able to print to your satisfaction, please provide a colour proof. A conventional colour copy is not accurate enough. If no representative colour proof (on used material) is provided, no subsequent complaints regarding colour variations can be accepted. If the proof does not reach us in time, there is no reclamation possible.*



**Adobe Photoshop CS 6 / Adobe Photoshop CS 6:** TIFF und EPS Daten können am besten verarbeitet werden. Dateien müssen im CMYK Modus angelegt werden / *We can process TIFF and EPS data the best. Do not send compressed JPG data. Please set up files in CMYK-Code.*



**Adobe Illustrator CS 6 / Adobe Illustrator CS 6:** Bitte immer alle Schriften als Vektordaten senden / *Please convert all fonts into vectorized paths.*



**Adobe Indesign CS6 / Adobe Indesign CS6:** Bitte als druckoptimiertes PDF-File abspeichern / *Please save as print optimized file.*



**Adobe Acrobat X Professional / Adobe Acrobat X Professional:** Bitte druckoptimiert abspeichern / *We request you to save print data optimized.*



**E-Mail:** an den zuständigen Projektleiter (Achtung: max. 10 MB / Mail) / *E-Mail has to be send to the project manager (max. 10 MB / E - Mail)*



**Upload:** Im Falle einer Datei, welche größer ist als 10 MB verwenden Sie bitte diesen Link / in case of bigger than 10 MB - please use this link <https://share.messe.at/filedrop/eva.kapcsos@expoxx.at>



**Postweg / post adress:** Expoxx Messebau GmbH | Messeplatz 1 | 1021 Wien | z.Hd. des Projektleiters / *attn. to the responsible project manager*

**Regiearbeiten** für Datenaufbereitung / **labour** for data preparation

per Std./hr. **€ 108,5**

Alle Preise verstehen sich für eine Messedauer bis zu 7 Tagen sowie exkl. MWS. und 1 % Bestandsvertragsgebühr. Preisänderungen bleiben vorbehalten.  
All prices are quoted for a period of up to seven days and are quoted exclusive VAT and 1% legal charges. Subject to alteration of prices.

**WICHTIG - BESTELLFRIST:** Bei Bestellungen innerhalb der letzten 14 Tage vor Messebeginn muss ein Manipulationszuschlag von 25 % verrechnet werden!  
**IMPORTANT - ORDER DEADLINE:** For orders receiving during the last 14 days before fair opening a manipulation surcharge of 25 % is charged!

Durch seine Unterschrift bestätigt der Auftraggeber unsere allgemeine Geschäftsbedingungen (abgedruckt am Ende dieses technischen Bestellheftes) zur Kenntnis genommen zu haben und deren Inhalt als verbindlich zu akzeptieren. Erfüllungsort und Gerichtsstand ist Wien.

*By signing this document the customer acknowledges our general terms and conditions (printed on the last page of this technical order form) as noted and accepts it as binding. Place of jurisdiction is Vienna.*

**Retour/return to:**

**Expoxx Messebau GmbH | 1021 Wien | Messeplatz 1**  
☎ FAX +43 1 72 720 - 6109 ☞ info@expoxx.at

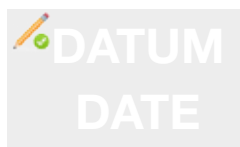

Ort, Datum  
Place, date



Firmenstempel und rechtsverbindliche Unterschrift  
Stamp and obligatory signature

**Passivhaus-Fachausstellung, 28. - 29. April 2017, Messe Wien Congress Center**

Veranstaltungsname / Name of Event	Halle & Standnr. / Hall & Standno.	Standgröße in m <sup>2</sup> / Booth size in sqm
Firmenname / Company's name	Straße / Street	
Postleitzahl / Postal Code	Ort / Place	
Ansprechpartner / Responsible person	E-Mail / E-Mail	
Telefon / Phone	Fax / Fax	UID - Nr. / VAT-No. only for EU countries

 **Bitte unbedingt ausfüllen! / Please fill out!**

**Deadline: 30. März 2017**

Option 1 - graphic on shell scheme wall element

Digital print on shell scheme wall element t = 3 mm, 61,00€/m<sup>2</sup>

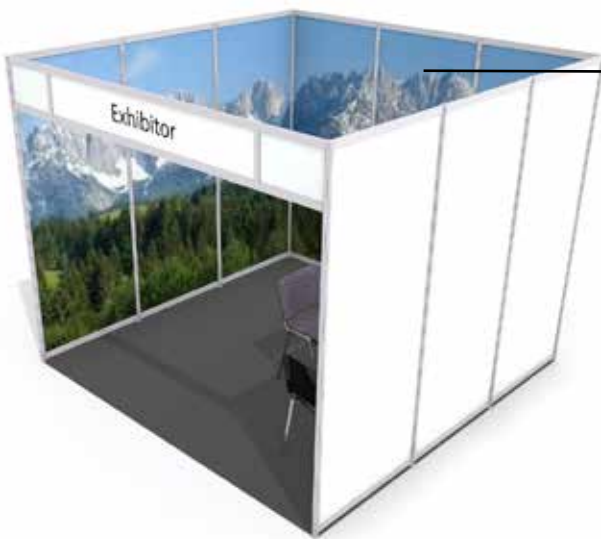

Shell scheme wall element with print,  
Shell scheme structure stays visible  
Please get in touch with us for the artwork dimension!

One wall element has 2,5 sqm  
2,5 sqm x 61,00€ = 152,50 €

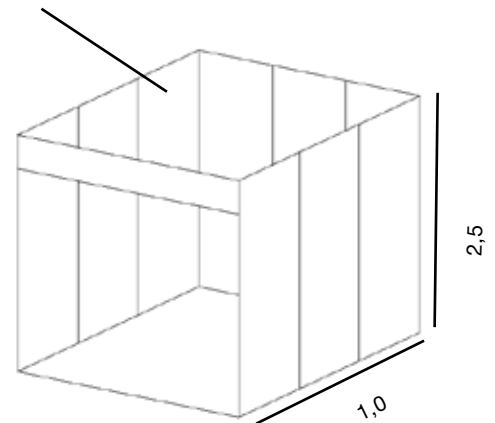

Calculation for a 3 x 3 m booth:

1 wall element 1 x 2,5 m = 2,5 sqm

9 wall elements 9 x 2,5 sqm = 22,5 sqm

22,5 sqm x 61,00€ = 1.372,50€ for branding all 9 shell scheme wall elements

After you made your decision for a certain graphic option, please ask us for the exact artwork dimension!

The artwork dimension is very individual depending on the booth dimension and on the number of walls you want to brand.

We would like to order  sqm graphic print on wall panel

**Alle Preise verstehen sich für eine Messedauer bis zu 7 Tagen sowie exkl. MWSt. und 1 % Bestandsvertragsgebühr.** Preisänderungen bleiben vorbehalten.  
**All prices are quoted for a period of up to seven days and are quoted exclusive VAT and 1% legal charges.** Subject to alteration of prices.

**WICHTIG - BESTELLFRIST:** Bei Bestellungen innerhalb der letzten 14 Tage vor Messebeginn muss ein Manipulationszuschlag von 25 % verrechnet werden!  
**IMPORTANT - ORDER DEADLINE:** For orders receiving during the last 14 days before fair opening a manipulation surcharge of 25 % is charged!

Durch seine Unterschrift bestätigt der Auftraggeber unsere allgemeine Geschäftsbedingungen (abgedruckt am Ende dieses technischen Bestellheftes) zur Kenntnis genommen zu haben und deren Inhalt als verbindlich zu akzeptieren. Erfüllungsort und Gerichtsstand ist Wien.

By signing this document the customer acknowledges our general terms and conditions (printed on the last page of this technical order form) as noted and accepts it as binding. Place of jurisdiction is Vienna.

**Retour/return to:**

**Expoxx Messebau GmbH | 1021 Wien | Messeplatz 1**  
**FAX +43 1 72 720 - 6109 | info@expoxx.at**

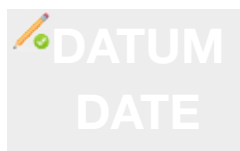

Ort, Datum  
Place, date



Firmenstempel und rechtsverbindliche Unterschrift  
Stamp and obligatory signature

**Passivhaus-Fachausstellung, 28. - 29. April 2017, Messe Wien Congress Center**

Veranstaltungsname / Name of Event	Halle & Standnr. / Hall & Standno.	Standgröße in m <sup>2</sup> / Booth size in sqm
Firmenname / Company's name	Straße / Street	
Postleitzahl / Postal Code	Ort / Place	
Ansprechpartner / Responsible person	E-Mail / E-Mail	
Telefon / Phone	Fax / Fax	UID - Nr. / VAT-No. only for EU countries

 **Bitte unbedingt ausfüllen! / Please fill out!**

**Deadline: 30. März 2017**

Option 2 - slimframe graphic digital print slimframe graphic = 88,50/m<sup>2</sup>  
plus 47,25€ reinforcement per wall



Print of custom graphics on fabric which will be placed in a slimframe.

This frame will be placed against your shell scheme wall.

Shell scheme structure isn't visible at all

Please get in touch with us for the artwork dimension!

One wall has 7,5 sqm

$$7,5 \text{ sqm} \times 88,50\text{€} = 663,75\text{€} + 48,25\text{€} = 712,00\text{€}$$

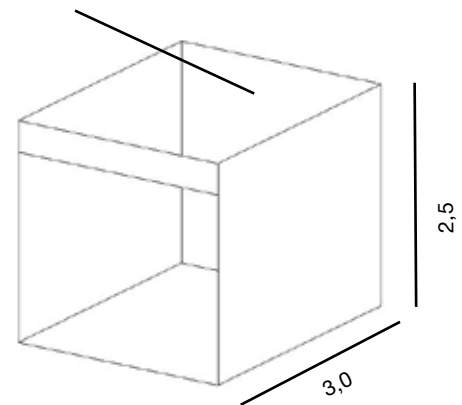

detail fabric holder



Calculation for a 3 x 3m booth:

$$1 \text{ wall } 3 \times 2,5 \text{ m} = 7,5 \text{ sqm}$$

$$7,5 \text{ sqm} \times 88,50\text{€} = 663,75\text{€} \text{ slimframe graphic} + 48,25\text{€} \text{ reinforcement} = 712,00\text{€}$$

$$712,00\text{€} \times 3 \text{ walls} = 2.136,00\text{€} \text{ for branding all 3 walls}$$

After you made your decision for a certain graphic option, please ask us for the exact artwork dimension!

The artwork dimension is very individual depending on the booth dimension and on the number of walls you. want to brand.

We would like to order  sqm slimframe graphic print on fabric material

Alle Preise verstehen sich für eine Messedauer bis zu 7 Tagen sowie exkl. MWSt. und 1 % Bestandsvertragsgebühr. Preisänderungen bleiben vorbehalten.  
All prices are quoted for a period of up to seven days and are quoted exclusive VAT and 1% legal charges. Subject to alteration of prices.

**WICHTIG - BESTELLFRIST:** Bei Bestellungen innerhalb der letzten 14 Tage vor Messebeginn muss ein Manipulationszuschlag von 25 % verrechnet werden!  
**IMPORTANT - ORDER DEADLINE:** For orders receiving during the last 14 days before fair opening a manipulation surcharge of 25 % is charged!

Durch seine Unterschrift bestätigt der Auftraggeber unsere allgemeine Geschäftsbedingungen (abgedruckt am Ende dieses technischen Bestellheftes) zur Kenntnis genommen zu haben und deren Inhalt als verbindlich zu akzeptieren. Erfüllungsort und Gerichtsstand ist Wien.

By signing this document the customer acknowledges our general terms and conditions (printed on the last page of this technical order form) as noted and accepts it as binding. Place of jurisdiction is Vienna.

Retour/return to:

**Expoxx Messebau GmbH | 1021 Wien | Messeplatz 1**  
**FAX +43 1 72 720 - 6109 | info@expoxx.at**

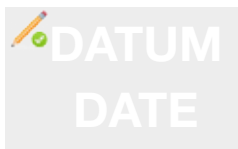

Ort, Datum  
Place, date



Firmenstempel und rechtsverbindliche Unterschrift  
Stamp and obligatory signature

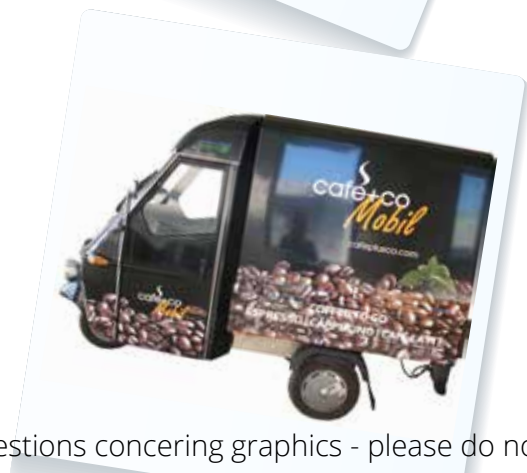

Any questions concerning graphics - please do not hesitate to contact us - we are at your disposal - Wir stehe Ihnen bei allen grafischen Anfragen zur Seite!

**Rufen Sie uns an! - Kindly contact us:**

☎ +43 1 72 720 - 6101 oder / or

✉ info@expoxx.at

**Passivhaus-Fachausstellung, 28. - 29. April 2017, Messe Wien Congress Center**

Veranstaltungsname / Name of Event	Halle & Standnr. / Hall & Standno.	Standgröße in m <sup>2</sup> / Booth size in sqm
Firmenname / Company's name	Straße / Street	
Postleitzahl / Postal Code	Ort / Place	
Ansprechpartner / Responsible person	E-Mail / E-Mail	
Telefon / Phone	Fax / Fax	UID - Nr. / VAT-No. only for EU countries

 **Bitte unbedingt ausfüllen! / Please fill out!**

**Deadline: 30. März 2017**

**Ficus / Ficus**



€ 44,90

 Stk

bis 150 cm / up to 150 cm

**Ficus / Ficus**



€ 63,80

 Stk

bis 200 cm / up to 200 cm

**Palme / Palm**



€ 44,90

 Stk

bis 160 cm / up to 160 cm

**Bambus / Bamboo**



€ 49,00

 Stk

bis 90 cm / up to 90 cm

**Bambus / Bamboo**



€ 84,70

 Stk

bis 200 cm / up to 200 cm

**Buchs / Buxus Ball, Buxus Pyramide**



€ 49,00

 Stk

bis 90 cm / up to 90 cm

Alle Preise verstehen sich für eine Messedauer bis zu 7 Tagen sowie exkl. MWST. und 1 % Bestandvertragsgebühr. Preisänderungen bleiben vorbehalten.  
All prices are quoted for a period of up to seven days and are quoted exclusive VAT and 1% legal charges. Subject to alteration of prices.

 **WICHTIG - BESTELFRIST:** Bei Bestellungen innerhalb der letzten 14 Tage vor Messebeginn muss ein Manipulationszuschlag von 25 % verrechnet werden!  
**IMPORTANT - ORDER DEADLINE:** For orders receiving during the last 14 days before fair opening a manipulation surcharge of 25 % is charged!

Durch seine Unterschrift bestätigt der Auftraggeber unsere allgemeine Geschäftsbedingungen (abgedruckt am Ende dieses technischen Bestellheftes) zur Kenntnis genommen zu haben und deren Inhalt als verbindlich zu akzeptieren. Erfüllungsort und Gerichtsstand ist Wien.

By signing this document the customer acknowledges our general terms and conditions (printed on the last page of this technical order form) as noted and accepts it as binding. Place of jurisdiction is Vienna.

Retour/return to:

**Expoxx Messebau GmbH | 1021 Wien | Messeplatz 1**  
☎ FAX +43 1 72 720 - 6109 ☎ info@expoxx.at

 **DATUM**  
**DATE**

Ort, Datum  
Place, date

 **STEMPEL**  
**STAMP**

Firmenstempel und rechtsverbindliche Unterschrift  
Stamp and obligatory signature

**Passivhaus-Fachausstellung, 28. - 29. April 2017, Messe Wien Congress Center**

Veranstaltungsname / Name of Event	Halle & Standnr. / Hall & Standno.	Standgröße in m <sup>2</sup> / Booth size in sqm
Firmenname / Company's name	Straße / Street	
Postleitzahl / Postal Code	Ort / Place	
Ansprechpartner / Responsible person	E-Mail / E-Mail	
Telefon / Phone	Fax / Fax	UID - Nr. / VAT-No. only for EU countries

 **Bitte unbedingt ausfüllen! / Please fill out!**

**Deadline: 30. März 2017**

**Pflanzenwanne / Plant trough**



€ 80,50

 Stk

40 x 40 cm

**Blumenkiste / Flower pot**



€ 61,20

 Stk

bis 100 cm / up to 100 cm

**Blumenschale / Flower bowl**



€ 32,70

 Stk

Ø 20 cm

**Blumenschale / Flower bowl**



€ 42,90

 Stk

Ø 25 cm

**Blumenschale / Flower bowl**



€ 48,00

 Stk

Ø 30 cm

**Schnittblumen  
Flowers**



Auf Anfrage / On request

**Pflanzendekoration  
Floral decoration**



Auf Anfrage / On request

Alle Preise verstehen sich für eine Messedauer bis zu 7 Tagen sowie exkl. MWSt. und 1 % Bestandsvertragsgebühr. Preisänderungen bleiben vorbehalten.  
All prices are quoted for a period of up to seven days and are quoted exclusive VAT and 1% legal charges. Subject to alteration of prices.

 **WICHTIG - BESTELFRIST:** Bei Bestellungen innerhalb der letzten 14 Tage vor Messebeginn muss ein Manipulationszuschlag von 25 % verrechnet werden!  
**IMPORTANT - ORDER DEADLINE:** For orders receiving during the last 14 days before fair opening a manipulation surcharge of 25 % is charged!

Durch seine Unterschrift bestätigt der Auftraggeber unsere allgemeine Geschäftsbedingungen (abgedruckt am Ende dieses technischen Bestellheftes) zur Kenntnis genommen zu haben und deren Inhalt als verbindlich zu akzeptieren. Erfüllungsort und Gerichtsstand ist Wien.

By signing this document the customer acknowledges our general terms and conditions (printed on the last page of this technical order form) as noted and accepts it as binding. Place of jurisdiction is Vienna.

Retour/return to:

**Expoxx Messebau GmbH | 1021 Wien | Messeplatz 1**  
☎ FAX +43 1 72 720 - 6109 ☎ info@expoxx.at

 **DATUM**  
DATE

Ort, Datum  
Place, date

 **STEMPEL**  
STAMP

Firmenstempel und rechtsverbindliche Unterschrift  
Stamp and obligatory signature

**Passivhaus-Fachausstellung, 28. - 29. April 2017, Messe Wien Congress Center**

Veranstaltungsname / Name of Event	Halle & Standnr. / Hall & Standno.	Standgröße in m <sup>2</sup> / Booth size in sqm
Firmenname / Company's name	Straße / Street	
Postleitzahl / Postal Code	Ort / Place	
Ansprechpartner / Responsible person	E-Mail / E-Mail	
Telefon / Phone	Fax / Fax	UID - Nr. / VAT-No. only for EU countries

 **Bitte unbedingt ausfüllen! / Please fill out!**

**Deadline: 30. März 2017**

OUR BANK DETAILS:

**Expoxx Messebau GmbH**  
**UniCredit Bank Austria AG**  
**Account Number: 610663700**  
**Bank Code: 12000**  
**BIC-Code: BKAUATWW**  
**IBAN-Code: AT47 1200 0006 1066 3700**  
**Bank Address: Schottengasse 6 – 8, 1010 Wien, Austria**

E-Mails are generally transferred unencrypted – we have installed a secure fax line for you.

Please fill in and return for your security exclusively by fax to: **+43 1 / 72 720 6108**

company: \_\_\_\_\_ VAT-No.: \_\_\_\_\_

address: \_\_\_\_\_

postal code: \_\_\_\_\_ city: \_\_\_\_\_ country: \_\_\_\_\_

phone: \_\_\_\_\_ fax: \_\_\_\_\_

invoice number: \_\_\_\_\_

card type: \_\_\_\_\_

card number: \_\_\_\_\_

card holder: \_\_\_\_\_

expiry date: \_\_\_\_\_

stamp and signature: \_\_\_\_\_

Orders received after the order deadline until 14 days prior to the event must be paid by **CREDIT CARD OR CASH** and will be subject to 25 % surcharge!

**!!! Please note !!!** Orders are valid only accompanied by full remittance!!!

Retour/return to:

**Expoxx Messebau GmbH | Messeplatz 1 | 1021 Wien | Messeplatz 1**  
**☎ FAX +43 1 72 720 - 6108 ☎ info@expoxx.at**

 **DATUM**  
**DATE**

Ort, Datum  
Place, date

 **STEMPEL**  
**STAMP**

Firmenstempel und rechtsverbindliche Unterschrift  
Stamp and obligatory signature

## Passivhaus-Fachausstellung, 28. - 29. April 2017, Messe Wien Congress Center

Veranstaltungsname / Name of Event	Halle & Standnr. / Hall & Standno.	Standgröße in m <sup>2</sup> / Booth size in sqm
Firmenname / Company's name	Straße / Street	
Postleitzahl / Postal Code	Ort / Place	
Ansprechpartner / Responsible person	E-Mail / E-Mail	
Telefon / Phone	Fax / Fax	UID - Nr. / VAT-No. only for EU countries

 **Bitte unbedingt ausfüllen! / Please fill out!**

**Deadline: 30. März 2017**

Welche Produkte oder Dienstleistungen bieten Sie an?  
Which products or services do you offer?

Was ist der Grund für Ihre Messebeteiligung?  
What are your reasons for participation at the fair?

Kundenpflege / customer's service

An welchen weiteren Messen beteiligen Sie sich?  
On which further fairs do you take part?



Imagepflege / imagecare

Planen Sie einen Erlebnismessestand?  
Do you plan an adventure booth?



Markteinführung / launch

Planen Sie einen Informations- oder Präsentationsmessestand?  
Do you plan an information- or a presentation booth?



Erfahrungsaustausch / exchange of experience

Gewinnung von Neukunden / new customers

Neuheitenpräsentation / presentation of news

Wie hoch ist Ihr Budget für den Standbau und den Messeauftritt?  
Which budget do you calculate for booth-build-up and the whole fair?



Gemeinschaftsstand / community booth

Sonstiges / other .....

### Beispiele für Individualstände / examples for individual booths:



Projekt / Project: Preciosa  
Messe / Fair: EuroLuca Mailand  
Bereich / Branche: Beleuchtung  
Grösse / Size: 320 m<sup>2</sup>



Projekt / Project: Rettig Austria  
Messe / Fair: ISH Frankfurt  
Bereich / Branche: Heizung-/Klimatechnik  
Grösse / Size: 744 m<sup>2</sup>



Projekt / Project: Kässbohrer  
Messe / Fair: InterAlpin Innsbruck  
Bereich / Branche: Alpine Technologien  
Grösse / Size: 1.039 m<sup>2</sup>

 **DATUM**  
DATE

Ort, Datum  
Place, date

 **STEMPEL**  
STAMP

Firmenstempel und rechtsverbindliche Unterschrift  
Stamp and obligatory signature

Retour/return to:

Expoxx Messebau GmbH | 1021 Wien | Messeplatz 1  
☎ FAX +43 1 72 720 - 6109 ☎ info@expoxx.at



Kapsch BusinessCom AG



Online ordering tool Internet & Telecommunication:

[http://www3.kapsch.net/forms/Messen.aspx?LANG=DE&ME\\_ID=263](http://www3.kapsch.net/forms/Messen.aspx?LANG=DE&ME_ID=263)

For any technical questions or problems please contact the hotline Kapsch BusinessCom Technology  
+43 (0) 50 811 88933 or +43 (0) 800 203 303 88933 .

Please check the detailed information regarding WLAN networks on the stand in the service manual.

The set-up of your own WLAN network on your stand is generally only allowed under certain prerequisites  
(please contact Interplan for further details).

Organiser has to be informed in case you plan a WLAN on your stand.  
Please provide your ssid and name of person responsible on site.

The organizer retains the right to shut down the WLAN in case it should cause any difficulties with the general Internet  
connections of the congress or other exhibitors.

## ALLGEMEINE GESCHÄFTSBEDINGUNGEN („AGB“) DER EXPOXX MESSEBAU GMBH („Expoxx Messebau“)

### I. ALLGEMEINER TEIL

- Anbot/Vertragsverhältnis:** Für sämtliche Vertragsverhältnisse zwischen Expoxx Messebau und Auftraggebern (nachstehend „Kunden“) kommen ausschließlich diese AGB zur Anwendung. Entgegenstehende oder abweichende Bedingungen von Kunden gelten nur soweit Expoxx Messebau diesen ausdrücklich schriftlich zugestimmt hat. Bei Miete oder Kauf gelten zusätzlich die besonderen Bestimmungen des II. und III. Abschnittes. Die Bestellung des Kunden ist für diesen verbindlich und nicht widerruflich. Sie kann von Expoxx Messebau binnen 30 Tagen durch Erfüllung oder durch Übersendung einer schriftlichen Bestätigung oder einer Akontorechnung gemäß Punkt 13. angenommen werden. Hat der Kunde eine Lieferung zu einer bestimmten Messe bestellt und ist der Auftrag bis 1 Woche vor Veranstaltungsbeginn von Expoxx Messebau nicht angenommen worden, so hat der Kunde dies Expoxx Messebau unverzüglich mitzuteilen. Eine Verpflichtung von Expoxx Messebau, die Bestellung des Kunden anzunehmen besteht nicht. Anbote der Expoxx Messebau an den Kunden sind unverbindlich und freibleibend.
- Mitwirkung des Kunden:** Mit der Bestellung verpflichtet sich der Kunde auch, die für die ordnungsgemäße Ausführung der Bestellung nötigen Unterlagen (etwa Pläne, Modelle, Genehmigungen, Richtlinien für die Ausführung etc.) gemäß den Terminvorgaben von Expoxx Messebau zeitgerecht zur Verfügung zu stellen. Diese Unterlagen müssen so beschaffen sein, dass eine einwandfreie Ausführung der Bestellung gewährleistet ist. Insbesondere hat der Kunde für die Ausführung der Bestellung erforderlichen Genehmigungen auf seine Kosten Sorge zu tragen. Ausführungs- und Materialmuster, die Expoxx Messebau dem Kunden zur Begutachtung vorlegt, müssen von diesem fristgerecht schriftlich bestätigt und retourniert werden; Andernfalls gelten sie als „ohne Korrektur“ genehmigt.
- Leistungsumfang:** Sofern nicht anders angegeben, schuldet Expoxx Messebau dem Kunden nur die Lieferung der bestellten Gegenstände an den Ort der Übergabe. Montageleistungen und andere zusätzliche Leistungen muss der Kunde mit Expoxx Messebau gesondert vereinbaren.
- Ort der Übergabe:** Der Ort der Übergabe ist grundsätzlich die vom Kunden in der Bestellung angegebene Lieferadresse. Bestellt der Kunde eine Lieferung zu einer bestimmten Messe, so ist Ort der Übergabe der vom Kunden angegebene Stand in der vom Kunden bezeichneten Halle am Ort der betreffenden Messe.
- Zeitpunkt der Lieferung:** Der Zeitpunkt der Lieferung wird grundsätzlich von Expoxx Messebau festgelegt und dem Kunden bekannt gegeben. Nach Möglichkeit wird Expoxx Messebau hierbei Wünschen, die der Kunde in der Bestellung äußert, nachkommen oder sonst ein Einvernehmen mit dem Kunden herstellen. Bestellt der Kunde eine Lieferung zu einer bestimmten Messe, so hat die Lieferung jedenfalls während der vom betreffenden Messeveranstalter in seinen öffentlich zugänglichen allgemeinen Anmeldeunterlagen für Aussteller vorgegebenen Aufbauzeiten zu erfolgen, sofern mit dem Kunden nichts anderes vereinbart wird. Ansonsten muss Expoxx Messebau die Lieferung spätestens 30 Werktagen nach Annahme der Bestellung ausführen.
- Übergabe/Gefahrtragung:** Der Kunde hat dafür Sorge zu tragen, dass er selbst oder eine zur Übernahme der gelieferten Gegenstände befugte Person zum Zeitpunkt der Lieferung am Ort der Übergabe anwesend ist. Ist dies nicht der Fall, ist Expoxx Messebau berechtigt, die an den Kunden zu liefernden Gegenstände am Ort der Lieferung zurückzulassen. Expoxx Messebau ist nicht verpflichtet, die Legitimation der auf dem Stand bei Anlieferung des Mietgutes angetroffenen Personen zu überprüfen. Die von Expoxx Messebau an den Kunden zu liefernden Gegenstände sind übergeben, wenn der Kunde sie unbeanstandet entgegennimmt oder Expoxx Messebau sie – im Falle der Abwesenheit zur Übernahme befugter Personen – zum abgesprochenen Zeitpunkt der Lieferung am Ort der Übergabe zurückklässt. Mit der Übergabe geht die Gefahr des zufälligen Untergangs auf den Kunden über.
- Urheberrechte:** Sämtliche im Zuge der Anboterstellung oder Vertragsdurchführung von Expoxx Messebau oder deren Bediensteten erstellten Unterlagen (insbes. Entwürfe, Pläne und Modelle) bleiben mit allen Rechten Eigentum der Expoxx Messebau und dürfen ohne vorherige Genehmigung weder Dritten zugänglich gemacht, noch veröffentlicht oder vervielfältigt werden. Sie dürfen vom Kunden ausschließlich für den vereinbarten Zweck verwendet werden und sind für den Fall, dass ein Vertragsverhältnis nicht zustande kommt oder wieder storniert wird, unverzüglich an Expoxx Messebau zurück zu stellen.
- Zustimmungserklärung gemäß Datenschutzgesetz:** Der Kunde stimmt der Verwendung der von ihm in der Bestellung bekannt gegebenen Daten („Kundendaten“) durch Expoxx Messebau (DVR Nr. 0577677) sowie der Weitergabe an und Verwendung durch die mit Expoxx Messebau verbundenen Unternehmen System Standbau (DVR Nr. 0807583), Reed Messe Salzburg Gesellschaft m.b.H. (DVR Nr. 0079944), Reed Messe Wien GmbH (DVR Nr. 2108555) und Reed CEE GmbH (DVR Nr. 3003805) (nachstehend „Verbundene Unternehmen“), jeweils zu Zwecken des Marketings und der Werbung für Produkte und Leistungen dieser Unternehmen gegenüber dem Kunden zu. Ein Widerruf ist jederzeit möglich und bewirkt die Unzulässigkeit der weiteren Verwendung der Daten, soweit keine gesetzliche Berechtigung oder Verpflichtung dazu besteht.
- Zustimmungserklärung gemäß Telekommunikationsgesetz:** Der Kunde ist - gegen jederzeitigen Widerruf - damit einverstanden, in Zukunft von Expoxx Messebau und den Verbundenen Unternehmen über Produkte und Leistungen dieser Unternehmen per E-Mail informiert zu werden.
- Werbeerlaubnis:** Der Kunde erteilt weiters seine Zustimmung, dass Expoxx Messebau sowie die Verbundenen Unternehmen die Kundendaten, Firmenwortlaut und Firmenlogo des Kunden, sowie Abbildungen des von Expoxx Messebau oder vom Kunden nach den Plänen von Expoxx Messebau errichteten Standes für eigene Werbezwecke (etwa durch Aufnahme in Referenzlisten, Darstellung im Internet, in Kundenzeitschriften oder in anderen Werbemitteln) verwenden.
- Rücktritt:** Für den Fall, dass (a) der Kunde mit Zahlungen an Expoxx Messebau (aus diesem Auftrag oder anderen Aufträgen) oder mit Zahlungen an Verbundene Unternehmen im Verzug ist, oder (b) ein Insolvenzverfahren gegen ihn eröffnet wurde bzw. droht, hat Expoxx Messebau das Recht, von diesem Vertrag zurückzutreten bzw. ungeachtet der Zahlungsverpflichtung des Kunden die eigene Leistung zurückzubehalten. Im Falle des Rücktritts durch Expoxx Messebau schuldet der Kunde eine Stornogebühr in Höhe des vereinbarten Entgelts.
- Preise:** Sämtliche Preise verstehen sich netto zuzüglich Umsatzsteuer in der jeweiligen gesetzlichen Höhe und zuzüglich aller sonstigen mit Abschluss und Durchführung des Auftrages verbundenen Steuern und Gebühren (z.B. Rechtsgebühren [siehe Punkt 24] oder Werbeabgabe). Die Preisangaben beziehen sich auf Lieferungen und Leistungen im Messezentrum Wien und Salzburg, die Verkaufspreise gelten ab Lager Wien. Bei anderen Leistungsarten werden Spesen, Diäten, Bearbeitungs- und Transportkosten separat verrechnet. Zusätzliche, nicht im Anbot enthaltene Leistungen, werden nach tatsächlichem Aufwand in Rechnung gestellt.
- Zahlungsbedingungen:** Expoxx Messebau hat das Recht, dem Kunden nach Erhalt der Bestellung eine Akontozahlung in Höhe von 50% des Auftragswertes in Rechnung zu stellen. Bei Kunden, die ihren Wohnsitz im Ausland haben, bei Neukunden oder bei Kunden, die bei früheren Bestellungen bereits mit Zahlungen im Verzug waren oder bei denen Zweifel an der Bonität bestehen, kann Expoxx Messebau Vorauszahlung von 100% des Auftragswertes verlangen. Lieferungen zu einer bestimmten Messe, die der Kunde erst eine Woche vor oder während der Veranstaltung bei Expoxx Messebau bestellt (maßgeblich ist das Einlangen der Bestellung bei Expoxx Messebau), werden nur gegen Vorauszahlung durchgeführt. Rechnungen sind nach Erhalt netto ohne Abzug zahlbar. Bei Zahlungsverzug schuldet der Kunde Verzugszinsen in Höhe von 12% p.a.. Der Kunde ist nicht berechtigt, wegen Gegenforderungen welcher Art auch immer aufzurechnen oder fällige Zahlungen zu verweigern.
- Tarifänderungen:** Bei Tarifänderungen (etwa Transport-, Versand- oder Energiepreise) erfolgt die Verrechnung auf Basis der jeweils zum Leistungszeitpunkt geltenden Tarife.
- Stornobedingungen:** Die Stornierung bestehender Verträge bzw. der Rücktritt von einer Bestellung ist nur hinsichtlich der für eine bestimmte Messe gemieteten bzw. gekauften Gegenstände zulässig und nur (a) gegen Bezahlung einer Stornogebühr sowie (b) sofern diese Gegenstände nicht von Expoxx Messebau für diesen Auftrag selbst produziert oder von Dritten erworben werden und (c) nur durch schriftliche Erklärung des Kunden, sofern diese bei gemieteten Gegenständen spätestens bis 2 Wochen und bei gekauften Gegenständen spätestens 4 Wochen vor Veranstaltungsbeginn bei Expoxx Messebau einlangt. Bei gemieteten (gekauften) Gegenständen beträgt die Stornogebühr bei Stornierung bis längstens 4 Wochen vor Veranstaltungsbeginn 30% (50%) und bei gemieteten Gegenständen bis längstens 2 Wochen vor Veranstaltungsbeginn 50% des Auftragswertes. Wird die bestellte Ware nicht zum vereinbarten Zeitpunkt abgenommen bleibt der Kunde zur Bezahlung des vollen Preises verpflichtet.
- Schriftlichkeit:** Soweit nach diesen AGB auf die Schriftform abgestellt wird, wird diesem Formerfordernis auch mit Erklärungen (ohne eigenhändige Unterschrift) Genüge getan, die per E-Mail von und an maßgebliche E-Mail-Adressen übermittelt werden. Maßgebliche E-Mail-Adressen im Sinne dieser Bestimmung sind: **16 a.** für den Kunden: jene E-Mail-Adresse, mit der er für den von Expoxx Messebau betriebenen Online-Shop registriert ist, oder die er im Rahmen einer Bestellung (im Bestellformular) angegeben hat. **16 b.** für Expoxx Messebau: die E-Mail-Adresse **info@expoxx.at**.
- Rechtswahl:** Es gilt österreichisches Recht unter Ausschluss der Verweisungsnormen und des UN - Kaufrechts. Erfüllungsort und Gerichtsstand ist Wien.
- Haftungsbeschränkung:** Expoxx Messebau haftet nur für vorsätzlich oder grob fahrlässig verursachte Schäden und beschränkt auf den positiven Schaden.

### II. BESONDERE BESTIMMUNGEN FÜR MIETE

- Mietdauer:** Bestellt der Kunde einen Mietgegenstand für eine bestimmte Messe, so entspricht die Mietdauer der Dauer der Messe (inklusive der vom Messeveranstalter für den Aufbau vorgesehenen Zeiten) sofern diese nicht mehr als 7 Tage beträgt. Eine längere Mietdauer muss der Kunde mit Expoxx Messebau jeweils gesondert vereinbaren.
- Verwendung:** Mietgegenstände dürfen ausschließlich für den vereinbarten Zweck verwendet und nicht Dritten überlassen werden. Sie sind unter möglicher Schonung der Substanz zu verwenden und dürfen ohne vorherige Zustimmung von Expoxx Messebau nicht verändert werden. Insbesondere dürfen besondere Kennzeichnungen auf dem Mietgut nicht entfernt und das Mietgut darf nicht beklebt, genagelt, gestrichen oder sonst wie beschädigt werden.
- Haftung und Rückgabe:** Das Mietgut ist unmittelbar nach Veranstaltungsende abholbereit zur Verfügung zu stellen. Gerät der Kunde in Verzug, so ist Expoxx Messebau berechtigt, die Gegenstände auf Kosten und Gefahr des Kunden für den Abtransport vorzubereiten. Das Einverständnis des Kunden wird hierzu vorausgesetzt. Der Kunde haftet verschuldensunabhängig für Verlust oder Beschädigung der Mietgegenstände ab Übergabe bis zur Rückgabe. Bei Beschädigungen oder Verlust ist Expoxx Messebau berechtigt, die fehlenden bzw. beschädigten Gegenstände dem Kunden zum Neupreis in Rechnung zu stellen. Von Expoxx Messebau festgestellte Mängel am rückgelieferten Mietgut werden dem Kunden angezeigt. Die Feststellungen gelten als anerkannt, wenn der Kunde nicht innerhalb einer Woche nach Zugang schriftlich widerspricht.
- Reklamationen / Gewährleistung:** Mietgegenstände werden in der Regel mehrfach verwendet und sind daher nicht neuwertig. Kleinere Abweichungen in der Ausführung, den Maßen und Farben gelten nicht als Mängel. Der Kunde hat bei Übergabe den ordnungsgemäßen Zustand und die Vollständigkeit des Mietgutes zu prüfen. Mit dem Empfang bestätigt der Kunde den mangelfreien Zustand der ihm überlassenen Sachen, es sei denn er erhebt unverzüglich eine schriftliche Mängelrüge. Hat der Kunde zu Recht die Mängelrüge erhoben, so ist die Gewährleistungspflicht von Expoxx Messebau auf Verbesserung beschränkt, soweit es sich bei der mangelhaften Sache um eine bereits gebrauchte handelt.
- Mietpreise / Zuschläge:** Für Lieferungen von Mietgegenständen zu einer bestimmten Messe, die später als 2 Wochen vor Messebeginn bei Expoxx Messebau bestellt werden (maßgeblich ist das Einlangen der Bestellung bei Expoxx Messebau), wird ein Last-Minute Zuschlag von 25% auf die Listenpreise verrechnet. Alle Preise gelten für eine Mietdauer von max. 7 Tagen. Bei einer Mietdauer von bis zu 10 Tagen wird ein Zuschlag von 15% verrechnet. Bei einer Mietdauer von mehr als 10 Tagen werden individuelle Preisvereinbarungen getroffen. Bei verspäteter Rückstellung von Mietgegenständen werden dem Kunden die der Expoxx Messebau durch die Verspätung tatsächlich entstandenen Schäden, mindestens aber 15% des gesamten Auftragswertes in Rechnung gestellt. Wird eine Rechnung von Expoxx Messebau über Wunsch des Kunden neu ausgestellt, etwa im Falle von Änderungen der Rechnungsanschrift oder anderer auf der Rechnung anzuführender Angaben des Kunden, so wird dafür ein pauschales Entgelt von € 70,- exkl. USt. in Rechnung gestellt.
- Vergebührung:** Mietverträge unterliegen einer Rechtsgebühren von 1%. Bemessungsgrundlage ist das Mietentgelt einschließlich Umsatzsteuer sowie des Entgelts für mit der Miete zusammenhängende Leistungen. Die Vergebührung erfolgt durch Expoxx Messebau. Die Rechtsgebühren wird dem Kunden von Expoxx Messebau in Rechnung gestellt. Die Rechtsgebühren ist vom Kunden auch im Falle einer Stornierung zusätzlich zum Stornoentgelt zu bezahlen.

### III. BESONDERE BESTIMMUNGEN FÜR VERKAUF

- Eigentumsvorbehalt:** Die gelieferte Ware bleibt bis zur vollständigen Bezahlung des Kaufpreises sowie sämtlicher zum Zeitpunkt der Lieferung bestehender Forderungen Eigentum von Expoxx Messebau. Forderungen aus der Weiterveräußerung der gelieferten Ware tritt der Kunde schon jetzt im Voraus an Expoxx Messebau ab. Der Kunde hat seinen Abnehmern von der Abtretung Mitteilung zu machen und diese aufzufordern, nur noch direkt an Expoxx Messebau Zahlung zu leisten. Ersatzweise ist eine Bankgarantie in der Höhe des Auftragswertes vorzulegen. Die Kosten der Bankgarantie trägt der Kunde.
- Preise bei Drucksachen:** Bei Bestellung von Drucksachen gelten die angegebenen Preise nur bei Bereitstellung von druckfertigen Grafikdaten durch den Kunden. Allfällig erforderliche nachträgliche Druckdatenaufbereitung wird gesondert nach Aufwand in Rechnung gestellt.
- Verpackung und Versand:** Verpackungs- und Versandkosten werden gesondert verrechnet. Expoxx Messebau versendet nur auf Rechnung und auf Gefahr des Kunden. Eine Haftung ist ausgeschlossen. Beschädigungen muss sich der Empfänger sofort bescheinigen lassen und dem Transporteur melden.
- Reklamationen:** Mängel sind vom Kunden bei sonstigem Verlust jeglicher Mängelhaftung innerhalb von 2 Tagen nach Übernahme schriftlich anzuzeigen.

Please find the english version here: [www.expoxx.at](http://www.expoxx.at)

## GENERAL TERMS AND CONDITIONS ('terms') OF EXPOXX MESSEBAU GMBH (Expoxx Messebau)

### I. GENERAL CONDITIONS

- 1. Offers and contractual relationships:** All contractual relations between Expoxx Messebau and clients/customers (hereinafter to be referred to as the 'customer') shall be solely subject to these 'terms'. All other contradictory or deviating conditions mentioned by the customer shall only be accepted on condition they have been explicitly approved by Expoxx Messebau. In cases of hire or purchase the additional conditions in sections II and III shall also apply. Orders Placed by the customer are binding and irrevocable. Expoxx Messebau shall be entitled to accept this order within 30 days by way of provision/completion, or the sending of written confirmation, or by issuing an invoice for part payment according to point 13. If the customer has placed an order for goods/services for a specific trade fair and the order has not been officially confirmed by Expoxx Messebau by 1 week before the beginning of the event, the customer shall be obliged to inform Expoxx Messebau of this fact immediately. There shall be no obligation on the part of Expoxx Messebau to accept an order placed by a customer. Quotes or offers provided by Expoxx Messebau shall be non-binding.
- 2. Customer cooperation:** On order placement the customer shall also become obliged to ensure proper and punctual provision of all documentation according to the dates agreed (i.e. plans, models, permits, and guidelines for execution etc.) that shall be necessary for completion of the order by Expoxx Messebau. This documentation must be provided in such a form as to ensure faultless completion of the order. In particular, the customer shall be responsible for the collection of, and payment for (at his/her own expense), all permits required for the execution of the order. Samples of items and materials provided to the customer by Expoxx Messebau, must be confirmed as accepted in writing and returned within the deadline provided; otherwise they will be considered to have been 'accepted without changes'.
- 3. Scope of services:** If not stated otherwise, Expoxx Messebau shall only be obliged to deliver the items ordered to the place determined for collection. The customer shall be obliged to place a separate order with Expoxx Messebau for assembly/dismantling and other additional services.
- 4. Venue for collection:** As a general principle the venue for collection shall be the address provided in the order for deliveries. If the customer places an order for a delivery to a specific trade fair the venue for collection shall be at the stand in the hall named by the customer at the trade fair in question.
- 5. Time of delivery:** As a general principle the time of delivery shall be determined by Expoxx Messebau and announced to the customer. When possible Expoxx Messebau will take into account wishes stated by the customer in the order; or seek to make an agreement with the customer. If the customer orders a delivery to a specific trade fair the delivery must be conducted during the assembly times provided by the trade fair organiser in the freely and publicly available general registration forms for exhibitors, unless otherwise agreed with the customer. Otherwise, Expoxx Messebau shall be bound to complete service provision within 30 working days after acceptance of the order at the latest.
- 6. Delivery/Transfer of risk:** The customer must ensure that he/she himself/herself, or a person authorised by the customer to the purpose of receiving the goods, is present at the point of delivery at the agreed time of delivery. If this is not the case Expoxx Messebau shall be entitled to leave the goods intended for handover to the customer at the agreed point of delivery. Goods to be delivered by Expoxx Messebau to the customer shall be considered to have been handed over if the customer takes them without complaint or if, at the agreed time and place of delivery, Expoxx Messebau deposits the goods intended for collection by the customer or by his/her authorised representative. Once the goods have been handed over, liability for risks of coincidental damage or destruction of goods shall be transferred to the customer. Expoxx Messebau is not obliged to inspect the accreditation of people present at the stands when the goods for rent are delivered.
- 7. Copyrights:** All documents and drafts produced by Expoxx Messebau or their employees and subcontractors for the purpose of producing an offer or for the purpose of sealing a contractual agreement (particularly drafts, plans and models) remain subject to complete ownership by Expoxx Messebau and may not be made accessible to third parties, published or copied without receiving prior permission from Expoxx Messebau. The customer may only use such documents for the sole purpose agreed. If a contractual relationship does not materialise or is subsequently cancelled, all such documentation must be returned to Expoxx Messebau immediately.
- 8. Declaration of approval according to the data protection law:** The customer approves the right of Expoxx Messebau (DVR no. 0577677) to use information provided in the order (customer details), and approves the forwarding of such information to, and usage by the other related companies affiliated to Expoxx Messebau, such as System Standbau (DVR no. 0807583), Reed Messe Salzburg Gesellschaft m.b.H. (DVR no. 0079944), Reed Messe Wien GmbH (DVR no. 2108555) and Reed CEE GmbH (DVR no. 3003805) (hereinafter 'associated businesses'), each for the purpose of marketing and advertising their own products and services for the customer. Approval can be rescinded at any time rendering any further use of data inadmissible, unless there is a legal entitlement or obligation to do so.
- 9. Declaration of approval according to the telecommunication law:** The exhibitor hereby permits Expoxx Messebau and its associated businesses to inform the exhibitor about their goods and services. The exhibitor is entitled to revoke this permission at any time.
- 10. Permission to advertise:** Furthermore, the customer shall permit Expoxx Messebau and its associated companies to use customer details, company names and corporate logos, as well as pictures of stands erected by, or erected according to plans made by Expoxx Messebau or the customer for Expoxx Messebau's own advertising purposes (such as for addition to reference lists, presentation on the internet, entries in customer magazines or in other forms of advertising).
- 11. Rescission:** If (a) the customer is in arrears with payments to Expoxx Messebau or to any of the other affiliated companies, regardless of whether these debts stem from this or other orders; and/or (b) insolvency proceedings have been initiated against him/her or there is a threat of such proceedings being initiated, Expoxx Messebau shall be entitled to withdraw from the contract and to withhold the provision of services, regardless of the duty of the customer to pay. Should Expoxx Messebau choose to withdraw from the contract the customer shall be liable to pay the agreed cancellation fee.
- 12. Prices:** All prices are quoted net, plus the applicable statutory VAT rate, plus all other taxes, duties and contributions due on placement, acceptance, execution and completion of the order (i.e. legal transaction fees [pt. 24] and advertising duties). Price information pertains to deliveries and services at the exhibition centres in Vienna and Salzburg; sales prices are quoted ex works in Vienna. At other points of service the expenses, allowances, handling and transportation costs may be invoiced separately. Additional services not included in the offer shall be invoiced at the actual price of services and goods used. If Expoxx Messebau revises an existing invoice based on a customer's request, for example to change the billing address or other information on the invoice, this will be subject to a flat fee of € 70,- (plus VAT).
- 13. Conditions of payment:** Expoxx Messebau reserves the right to demand a part payment of 50% of the order value on receipt of the order. If a customer resides in a foreign country, is a new customer or a customer who has previously been late on a payment or whose creditworthiness is not assured, Expoxx Messebau is entitled to demand a full payment of 100% of the order value in advance. Deliveries made to a specific trade fair that the customer only ordered from Expoxx Messebau from a week before the fair up to during the fair itself, (the valid time of receipt being the date upon which Expoxx Messebau officially received the order), will only be completed after a full advance payment. The customer is at no point entitled to set off or withhold due payments against counterclaims of any kind.
- 14. Changes in fees and prices:** Should prices or fees change (i.e. transport, forwarding or energy prices), charges shall be based on the prices and fees valid at the moment of service provision.
- 15. Terms for cancellation:** The cancellation of existing contracts or the revocation of an order shall only be permissible for deliveries made to a specific trade fair and only (a) if a cancellation fee is paid in cash, (b) if the objects in question were not produced by Expoxx Messebau for this specific order or purchased by a third party and (c) only with a written declaration made by the customer, provided it is received by Expoxx Messebau in the case of rented objects at the latest 2 weeks before the trade fair and in the case of purchased objects at the latest 4 weeks before the trade fair begins. In the case of cancellations made at the latest 4 weeks before the event is due to begin for rented (purchased) objects the cancellation fee shall be 30% (50%) of the order value and for rented objects cancelled at the latest 2 weeks before the event is due to begin this fee shall be 50% of the order value. If ordered goods are not received by the customer at the agreed handover time the customer shall nevertheless remain liable for payment of the full price.
- 16. The written form:** Wherever these terms and conditions insist on the use of written communication, this obligation will also be considered to have been fulfilled in the case of declarations made (without a personal signature) that have been sent from and to an authoritative e-mail address. An authoritative e-mail address in compliance with this condition is: **16 a.** for the customer: the e-mail address with which he/she is registered with the online shop run by Expoxx Messebau, or the one that has been given in the course of placing an order (using the order form) and **16 b.** for Expoxx Messebau: the following e-mail address: [info@expoxx.at](mailto:info@expoxx.at).
- 17. Choice of legal basis:** Austrian law shall apply. Legal reference provision norms for international commercial disputes and the United Nations Convention on Contracts for the International Sale of goods shall not apply. Legal venue is Vienna.
- 18. Limited liability:** Expoxx Messebau shall only be held liable for damage caused by deliberate or grossly negligent behaviour and only for positive damage.

### II. SPECIAL RENTAL CONDITIONS

- 19. Rental period:** If the customer orders a rentable object for a specific trade fair the rental period shall be for the duration of the trade fair (including the assembly period provided by the fair organiser) as long as the entire period does not exceed 7 days. A longer rental period must be agreed between the customer and Expoxx Messebau in a separate agreement.
- 20. Usage:** Rental objects may be solely used for the agreed purpose and may not be used by third parties. They must be subjected to the least wear, tear and stress as possible and may not be changed without prior receipt of consent from Expoxx Messebau. Special markings on items for rent may under no circumstances be removed by the customer. The customer shall be prohibited from applying any stickers to the said goods, from gluing items to these goods, from attaching items with nails or staples of any type, and from damaging the goods for rent in any way.
- 21. Liability and return of goods:** The rented object must be made available for collection immediately after the event has ended. If there is a delay Expoxx Messebau shall be entitled to prepare the rented objects for collection at the risk and expense of the customer. The consent of the customer shall be a prerequisite in this regard. Regardless of the question of guilt, the customer shall be held liable for loss of, or damage to, rented objects from the point of handover to the point of return. In cases of damage or loss Expoxx Messebau shall be entitled to invoice the customer for the price of brand new replacements for missing or damaged objects. Any faults identified by Expoxx Messebau on returned rented goods will be reported to the customer. These findings shall be considered to have been accepted if the customer does not object in writing within 1 week of receiving this information.
- 22. Complaints / Warranty:** As a general principle rental objects are used on a number of occasions and are thus not classified as being brand new. Small deviations in the versions, dimensions and colours available cannot be categorised as faults. The customer shall be obliged to ensure the rented item(s) is (are) complete and in full working order when it is (they are) handed over to the customer. Receipt of the rented goods by the customer shall signify confirmation of the fault-free condition of the items in his/her possession unless a written complaint specifying defects is submitted immediately. If the customer's complaint is justified, Expoxx Messebau's obligation to honour warranty rights shall be limited to rectification of the fault(s) as regards items that have already been used.
- 23. Rental prices / surcharges:** As regards deliveries of hired objects to a specific trade fair, which have been ordered from Expoxx Messebau later than 2 weeks before the trade fair commences (the valid time of receipt being the date upon which Expoxx Messebau officially received the order), there will be a last-minute surcharge of 25% added to the listed price. All prices are intended for a maximum rental period of 7 days. A surcharge of 15% will be charged for a rental period of up to 10 days. Special agreements shall be made with each individual customer for events lasting more than 10 days. If rental objects are returned late, the customer shall be liable to pay Expoxx Messebau for all actual resultant costs or losses. A minimum of 15% of the full order value shall be charged in such cases.
- 24. Billing:** Rental contracts are subject to a legal fee of 1%. The fee assessment is based on the rental charge including value-added tax, along with compensation for the services associated with the rent. Expoxx Messebau issues the billing. The customer will be invoiced for the legal fee by Expoxx Messebau. The customer is obliged to pay the legal fee even in case of a cancellation in addition to the cancellation fee.

### III. SPECIAL SALES CONDITIONS

- 25. Retention of title:** The goods delivered shall remain the property of Expoxx Messebau until the purchase price and all other debts existing at the time of delivery have been paid in full. Any payment gained from the selling-on of any goods delivered shall be forfeited a priori to Expoxx Messebau. The customer shall be obliged to inform his/her customer of this cession and to demand the said customer pay directly to Expoxx Messebau only. Alternatively, a bank guarantee covering the total order value can be accepted in its place. The costs of a bank guarantee shall be borne by the customer.
- 26. Prices of printed materials:** When printed materials have been ordered the prices provided shall only be valid if these materials have been produced using graphics and texts provided in a print-ready form by the customer. All subsequently necessary processing work on print graphics and text will be invoiced separately.
- 27. Packaging and forwarding:** Packaging and forwarding costs are invoiced separately. Expoxx Messebau only delivers on account and at the risk of the customer. No liability shall be accepted on the part of Expoxx Messebau. The recipient must certify all cases of damage immediately and report them to the forwarding agent.
- 28. Complaints:** Any faults, damage or omissions must be reported in writing within 2 days of receipt of goods, otherwise all claims for damages shall be rendered null and void.

Felix	BMW	Audi		Lindner Traktoren	Arbeitsmarkt- Service	Hogast	Reed Exhibitions	
Bundes- ministerium für Unterricht und Kunst	Eternit			dm	Mercedes-Benz		Liebherr  expert	
General Motors	Brau Union Österreich AG		HB Austria	eurogast	voran	Julius Meinl		
Salzburg Milch			Makita	Lohberger	Heizomat	Fritz Holter		
Würth		Laska	Doppelmayr					
Emco	Gifas	Österreich Werbung				Salzburg Airport	Steyr Mannlicher	
Schacher- mayer	La Cimbali		Toyota	Austria Center Vienna	Rauch	Schlotterer		
Samsung			Bilton International	Carrera	Kässbohrer	Stiegl Bier		
Österreichische Post AG	Hofer KG	Waterkotte	Miele					
Bose		ISI	Hargasser			Euco	Kotányi	
Trumer Pils	GTM	Tirol Milch	Sparkasse	VW	Wirt- schafts- kammer	AlpenMay Kestag	Rettig Austria	
wohnservice wien	Kolarik & Leeb		Eternit	Caverion		Events & Kongresse		

**EXPOXX Messebau GmbH**

Messeplatz 1

PF 277

1021 Wien

T: +43 1 727 20 - 6101

F: +43 1 727 20 - 6109

info@expoxx.at | www.expoxx.at

